



Add Power to Your Work



Minilader

# Über uns

Minilader von Norcar werden an der Westküste Finnlands hergestellt. Jenes Landes, das für technisches Know-how und geniale Erfindungen, intelligente Arbeit sowie bessere Lösungen bekannt ist. Wir Finnen sind berühmt für unseren Fleiß - wir sind erst dann zufrieden, wenn es perfekt ist. Norcar ist die Essenz von all dem - eine intelligentere Art, Dinge zu tun.

Norcar entwickelt und vermarktet seit 1998 hochwertige Minilader (gegründet 1979). Im Laufe der Jahre haben wir unsere Produktpalette erweitert, um den Anforderungen und Erwartungen unserer Kunden gerecht zu werden. Das ständig wachsende Sortiment an Anbaugeräten bietet die Möglichkeit, unterschiedliche Aufgaben einfach und effektiv durchzuführen. Unsere Kunden sind im Garten Landschaftsbau, in der Landwirtschaft, auf dem Bau und in der Gebäudeunterhaltung tätig.

Der Minilader von Norcar ist eine ausgezeichnete Unterstützung bei der Durchführung von Aufgaben in Innen- und Außenbereichen. Wir verwenden für unsere Produkte nur hochwertige Materialien und sorgfältig ausgewählte Komponenten. Auf diese Weise entstehen robuste und langlebige Lader für alle Bedingungen, Jahr für Jahr.

Wir kümmern uns um unsere Kunden. Und einer der wichtigsten Teile der Arbeit von Norcar besteht darin, in enger Zusammenarbeit mit Ihnen, unseren Kunden, den bestmöglichen technischen Support und Service zu bieten.

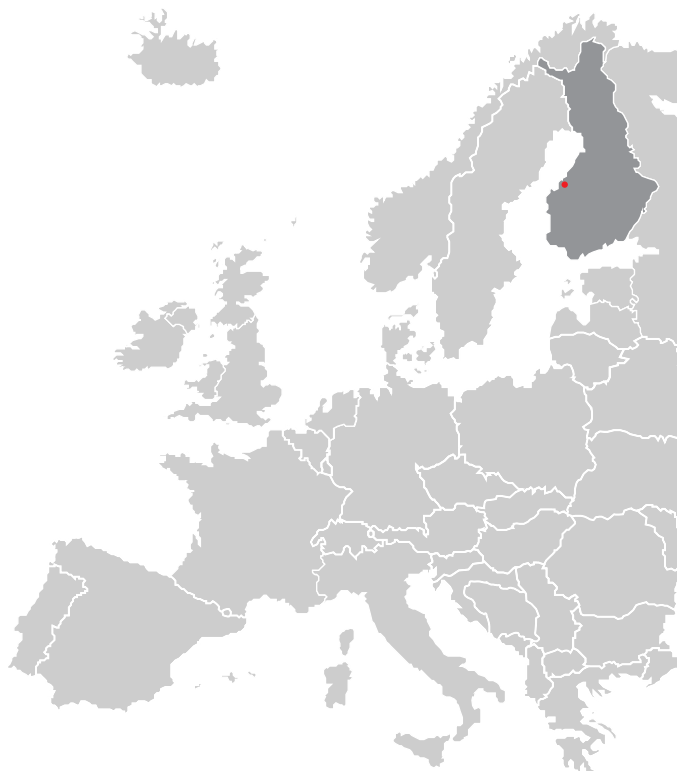

## Inhalt

### Minilader

755 xc.....	6
a6020 .....	8
a6026.....	10
a60E1.....	12
a6226.....	14
a7035 .....	16
a7240 .....	18
a7245 .....	20
a7750 .....	22

### Komfortkabine

Standardausstattung .....	24
Technische Information .....	24
Zusatzausstattung .....	25

### Optionen

Antriebssysteme.....	26
Hubarm .....	27

Hydraulik.....	28
Verkehr .....	29
Zusätzliche Extras.....	32
Gegengewichte .....	34
<b>Komplettträder .....</b>	<b>32</b>

# Robuster und langlebiger Lader für alle Bedingungen



## Kompromisslose Knicklenkung

Mit unserer oszillierenden Knicklenkung steht der Lader unabhängig vom Gelände fest auf allen Rädern und ist dadurch extrem leicht zu manövrieren.

Da der Vorder- und der Hinterwagen unabhängig voneinander oszillieren, wird eine optimale Traktion erreicht und der Fahrer kann die Auswirkungen des Bodens auf die Stabilität der Maschine leicht erkennen. Der Schwenkwinkel der Knicklenkung ermöglicht einen sehr engen Wenderadius, was ein geschätztes Merkmal aller Norcar-Lader ist.

## Stark und robust

Dank des kompakten, aber leistungsstarken Hubarms und des Vorderrahmens ist die Maschine stark und gut ausbalanciert. Der zentrierte Hubarm bietet gute Voraussetzungen für eine lange Lebensdauer und eine unschlagbare Sicht. Der Teleskopausleger erweitert den Einsatzbereich des Laders durch höhere Ladehöhen und eine größere Reichweite. Da der Teleskopausleger im eingefahrenen Zustand kurz ist, bleibt die Maschine auch bei der Handhabung schwerer Lasten stabil.

Die Parallelführung macht die Maschine beim Einsatz einer Palettengabel sicher und effizient, da das Anbaugerät unabhängig von der Höhe des Hebebalkens immer in der eingestellten Position gehalten wird. Der Parallelantrieb sorgt außerdem für mehr Hubkraft. Norcar-Lader sind kompakt und wurden so konstruiert, dass sie einen möglichst niedrigen Schwerpunkt haben, wodurch die Gefahr des Umkippens auch in schwierigem Gelände verringert wird.





## Leicht zu manövrieren

Für Arbeiten mit Geräten, die einen kontinuierlichen hohen Ölfluss erfordern, wie etwa Mulcher, Kehrmaschinen und Bodenfräsen, gibt es ein Handgas. Obwohl die Motordrehzahl konstant gehalten wird, kann die Fahrgeschwindigkeit stufenlos eingestellt werden. Für optimalen Komfort und Effizienz werden sowohl die Außenhydraulik als auch das Teleskop des Hubarms normalerweise über Drucktasten am Joystick gesteuert. Der Fahrer muss weder das Lenkrad noch den Joystick loslassen, sondern kann sich ganz auf seine Arbeit konzentrieren



## Erstklassiger Service und Sicherheit

Norcar-Minilader (Serie a) sind mit Hydraulikbremsen und einem modernen Sicherheitssystem ausgestattet. Die Bremsen werden automatisch angezogen, wenn der Fahrer den Sitz verlässt. Der Lader kann erst dann gefahren werden, wenn der Fahrer wieder sitzt und die Bremsen deaktiviert sind.

Wartung und Inspektion sind bei allen Norcar-Miniladern einfach. Durch einfaches Anheben der Motorhaube haben Sie Zugang zu allen Wartungspunkten für die tägliche Kontrolle und Reinigung. Norcar-Lader sind mit einem Überrollbügel, das den Fahrer aus allen Richtungen schützt. Der Überrollbügel ist außerdem mit einem Schutzdach (FOPS) ausgestattet, das den Fahrer vor herabfallenden Gegenständen schützt





## Ergonomisch und hervorragende Sicht

Bei den Norcar-Ladern ist der Fahrersitz wie bei größeren Radladern am Hinterwagen des Laders angebracht. Der Fahrer sitzt an der richtigen Stelle, um die Bewegungen des Laders zu spüren und zu steuern, was eine sichere, reibungslose und kontrollierte Fahrt ermöglicht. Die niedrige Frontpartie und der kompakte Hubarm gewährleisten eine hervorragende Sicht nach vorn. Der Fahrer hat immer eine gute Sicht auf die Arbeitsgeräte und die Position der Räder. Dies sorgt für eine ruhige Fahrt und ermöglicht ein sehr präzises Arbeiten.

# 755xc

## Der kleine Riese

Norcars kleinster Lader 755xc ist eine wendige und vielseitige Maschine sowohl für den Privaten als auch für den professionellen Einsatz. Mit seinem kleinen Wendekreis und seiner kompakten Konstruktion ist er auch auf kleinstem Raum besonders effektiv. Der 755xc verfügt im Verhältnis zu seinem Gewicht über eine erstaunlich hohe Zugkraft. Der Fahrtrieb ist hydrostatisch und wird über das Fahrtrichtungspedal gesteuert.



## Größe

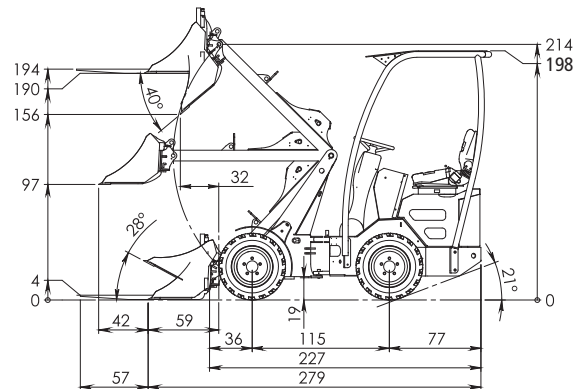
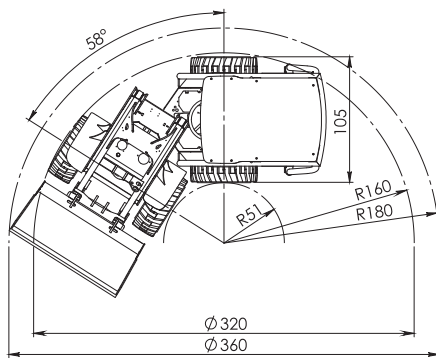

## Technische Daten

### Motor

Fabrikat	.....Kubota
Modell	.....722 Stage V
Zylinder	.....3
Treibstoffart	.....Diesel
Hubraum (cm <sup>3</sup> )	.....719
Kühlsystem	.....Wasserkühlung

### Leistung

SAE Bruttoleistung (kW/hp)	.....14,9/20
Maximales Bruttodrehmoment (Nm)	.....46
Bei Drehzahl (r/min)	.....2600
Max Drehzahl ohne Last (r/min)	.....3600

### Elektrische Anlage

Batterie (V-Ah)	.....12 - 53
Lichtmaschine (A)	.....40

### Füllmengen

Kühlsystem (l)	.....5
Motoröl (l)	.....3,2
Kraftstofftank (l)	.....15
Hydrauliktank (l)	.....40
Hydrauliksystem Gesamtmenge (l)	.....45

### Leistung

Hubkraft hydraulisch (kg)	.....1150
Bruchkraft 50 cm (kg) (ISO 14397-2)	.....900
Kipplast gerade (kg) (ISO 14397-1)	.....750
Kipplast geknickt (kg)	.....490
Gewicht (kg)	.....960
Geschwindigkeit (km/h)	.....0-13
Zugkraft (kg)	.....950

### Hydraulik

Arbeitshydraulik (l/min)	.....29
Systemdruck (bar)	.....200
Fahrtrieb Hydraulik (l/min)	.....75
Fahrtrieb max. Systemdruck (bar)	.....250

### Zykluszeiten

Heben des Hubmasts (s)	.....2,8
Senken des Hubmasts (s)	.....2,1
Einschwenken Schaufel (s)	.....1,7
Kippen Schaufel (s)	.....2,1
Lenkrad L/R Umdrehungen (rev)	.....3,5/4,7

### Bereifung

Größe	.....23x8,5-12IN
-------	------------------

# Standardausstattung 755xc

Arbeitscheinwerfer vorn  
 Parkbremse/Sicherheitssystem  
 Schwimmstellung für Hydraulik  
 Handgas und Fußgas  
 Stundenzähler, Kraftstofftank- und Motortemperaturanzeige  
 Gefederter Sitz, Armlehne rechts, Sicherheitsgurt  
 Verstellbare Lenkradsäule  
 ProDrive

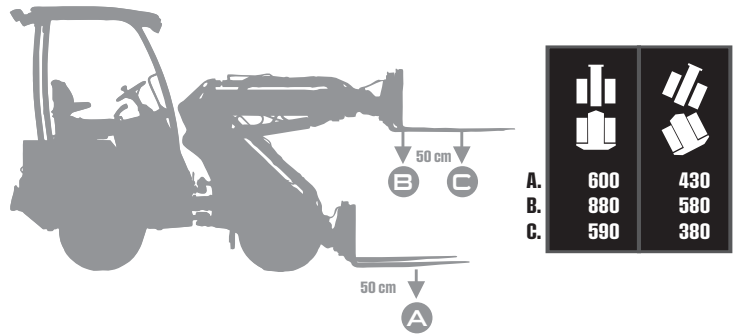

755xc



**Multifaster-Schnellkupplung**  
 Elektrisch gesteuerte, doppelwirkende Hydraulikausgänge (1 und 2) und freier Rücklauf (3). Steuert hydraulische Anbaugeräte direkt über die Tasten des Joysticks. Mit einer einfachen Handbewegung werden alle Hydraulikschläuche gleichzeitig angeschlossen, sodass ein falsches Anschließen unmöglich ist. Es tritt kein Öl aus.







**Pendelachssperre**  
 Blockiert die Schwenkfunktion in der Mitte des Laders. Zu verwenden beispielsweise bei Begräbnisarbeiten etc., bei denen das Anbaugerät parallel zu den Hinterreifen laufen soll. Wählen Sie zwischen frei schwingendem oder verriegeltem Mittelgelenk.



**ROPS/FOPS-Überrollbügel**  
 4-Rohre-Überrollbügel mit wasserdichtem Stahldach, das den Fahrer bei einem Überschlag und vor herabfallenden Gegenständen schützt.



**Bereifung 23x8,5-12 IN**  
 Widerstandsfähige Universalreifen, die schwerster Belastung standhalten. Geeignet für Arbeiten auf harten Untergründen wie Asphalt, Beton und gepacktem Kies. Maschinenbreite 105 cm.

 1940 mm	 590 kg
 20 hp	 0-13 km/h



# a6020

## Stark, schnell und wendig

Der schnellste, stärkste und leichteste Kompaktlader seiner Klasse auf dem Markt. Mit dem serienmäßigen Verlängerungsausleger kann er große Höhen erreichen und verfügt bei gleichbleibender Wendigkeit über eine hohe Hubleistung. Der Fahrersitz ist dank seines gefederten Sitzes, verstellbaren Lenkrads und Hydraulikfunktionen, die direkt über den ergonomischen Joystick gesteuert werden, überaus komfortabel. Das Sicherheitssystem des Laders aktiviert die Bremsen automatisch, wenn der Fahrer den Fahrersitz verlässt, was einen sicheren und komfortablen Betrieb gewährleistet.



## Größe

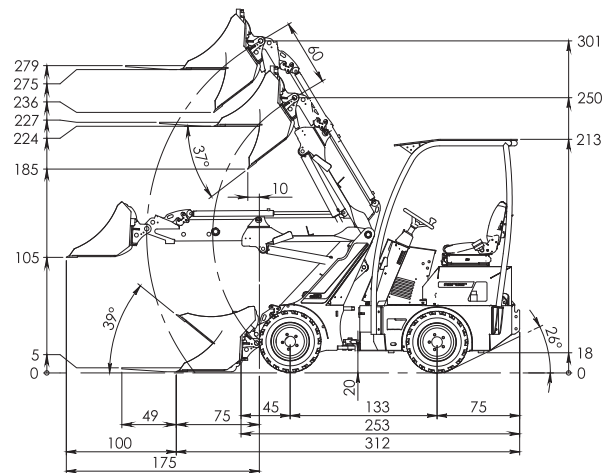
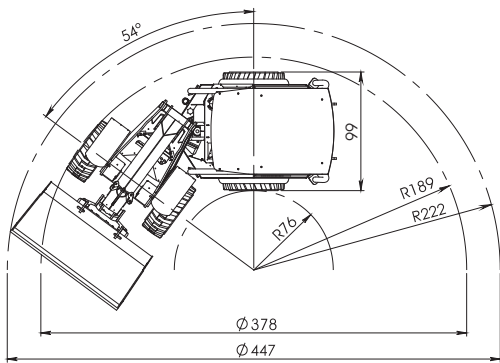

## Technische Daten

### Motor

Fabrikat	Kubota
Modell	722 Stage V
Zylinder	3
Treibstoffart	Diesel
Hubraum (cm <sup>3</sup> )	719
Kühlsystem	Wasserkühlung

### Leistung

SAE Bruttoleistung (kW/hp)	14,9/20
Maximales Bruttodrehmoment (Nm)	46
Bei Drehzahl (r/min)	2600
Max Drehzahl ohne Last (r/min)	3600

### Elektrische Anlage

Batterie (V-Ah)	12-53
Lichtmaschine (A)	40

### Füllmengen

Kühlsystem (l)	6
Motoröl (l)	5
Kraftstofftank (l)	20
Hydrauliktank (l)	50
Hydrauliksystem Gesamtmenge (l)	55

### Leistung

Hubkraft hydraulisch (kg)	1150
Bruchkraft 50 cm (kg) (ISO 14397-2)	960
Kipplast gerade (kg) (ISO 14397-1)	960
Kipplast geknickt (kg)	770
Gewicht (kg)	1320
Geschwindigkeit (km/h)	0-12,5
Zugkraft (kg)	950

### Hydraulik

Arbeitshydraulik (l/min)	29
Systemdruck (bar)	240
Fahrertrieb Hydraulik (l/min)	75
Fahrertrieb max. Systemdruck (bar)	350

### Zykluszeiten

Heben des Hubmasts (s)	3,2
Senken des Hubmasts (s)	2,0
Einschwenken Schaufel (s)	2,2
Kippen Schaufel (s)	1,5
Lenkrad L/R Umdrehungen (rev)	3/4

### Bereifung

Größe	23 x 8,5-12 GR
-------	----------------



# Standardausstattung a6020

- Arbeitsscheinwerfer vorn
- Elektronische Parkbremse/Sicherheitssystem
- Schwimmstellung für Hydraulik
- Handgas und Fußgas
- Drehzahlmesser, Stundenzähler, Motortemperatur- und Kraftstofftankanzeige
- Gefederter Sitz mit Armlehne, Sicherheitsgurt
- Verstellbare Lenkradsäule
- ProDrive

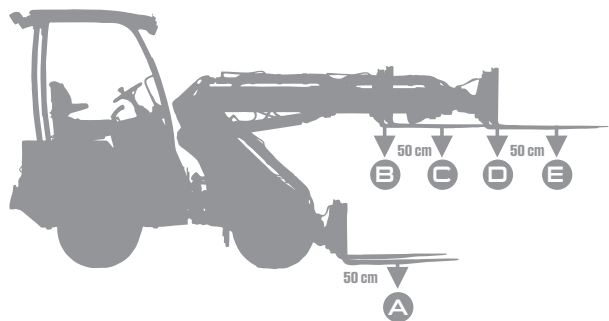

	+ 180 kg		Mit Parallelführung		+ 180 kg	
A.	700	700	940	640	940	780
B.	1000	730	1180	790	1200	980
C.	805	510	850	510	1100	660
D.	690	440	710	440	800	570
E.	560	340	550	340	730	425

a6020



**Teleskophubarm**  
Das 600-mm-Teleskop sorgt für eine gute Hubhöhe und Reichweite. Wird elektronisch vom Joystick bedient.



**MultiFaster-Schnellkupplung**  
Elektrisch gesteuerte, doppeltwirkende Hydraulikausgänge (1 und 2) und freier Rücklauf (3). Steuert hydraulische Anbaugeräte direkt über die Tasten des Joysticks. Mit einer einfachen Handbewegung werden alle Hydraulikschläuche gleichzeitig angeschlossen, sodass ein falsches Anschließen unmöglich ist. Es tritt kein Öl aus.







**ROPS/FOPS-Überrollbügel**  
4-Rohre-Überrollbügel mit wasserdichtem Stahldach, das den Fahrer bei einem Überschlag und vor herabfallenden Gegenständen schützt.



**Traktionskontrolle**  
Bietet eine bessere Zugkraft auf rutschigem oder unebenem Untergrund. Die Zugkraft wird für Räder derselben Seite gewährleistet.



**Bereifung 23x8,5-12 GR**  
Reifen mit feinem Profildesign. Guter Grip, weicher Reifen, der sehr schonend zum Untergrund ist. Geeignet für Arbeiten auf Rasenflächen, Kieswegen und Straßen. Der Reifen ist auch gut geeignet auf Schnee und Eis. Die Breite des Reifens sorgt für einen geringen Bodendruck. Maschinenbreite 99 cm.

 2790 mm	 805 - 1100 kg
 20 hp	 0-12,5 km/h



# a6026

## Wendig und effektiv

Norcar a6026 ist schon in ihrer Grundausstattung eine äußerst wendige und effiziente Arbeitsmaschine. Der stabile Teleskoparm sorgt dafür, dass Arbeiten auch mit großen Hubhöhen sicher und problemlos ausgeführt werden. Die Hubhöhe mit Palettengabel beträgt ganze 2,80 Meter. Der Hubmast wird bequem und einfach mittels eines Joysticks mit elektrischen Schaltern für Teleskop und elektrischen Anschlüssen für die externe Hydraulik bedient. Verstellbares Lenkrad und ein komfortabler gefederter Fahrersitz garantieren eine bequeme Bedienung der Maschine. Das Fahrsystem mit Gas- und Fahrtrichtungspedal sorgt dafür, dass der Lader mit einzigartiger Präzision auch mit anspruchsvollen Anbaugeräten und in schwierigem Gelände zu manövrieren ist. Norcar a6026 ist eine effektive Maschine, die für unterschiedliche Arbeiten wie Be- und Entladen, Schneeräumen und Erdbauarbeiten eingesetzt werden kann.



## Größe

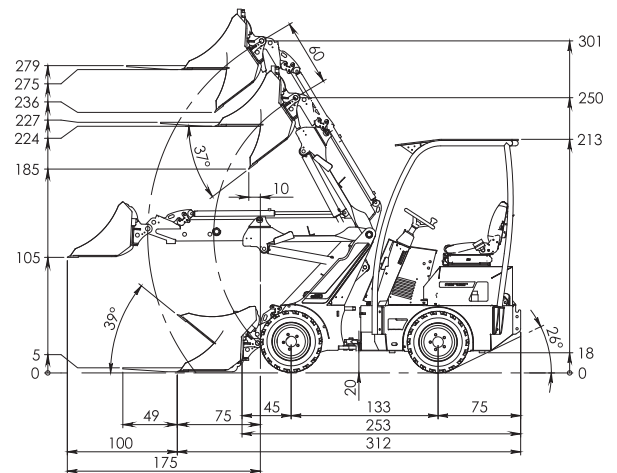
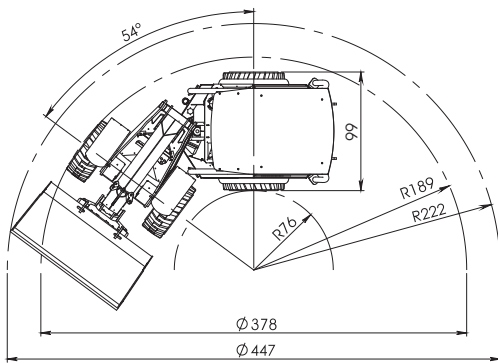

## Technische Daten

### Motor

Fabrikat	Kubota
Modell	1105 Stage V
Zylinder	3
Treibstoffart	Diesel
Hubraum (cm <sup>3</sup> )	1123
Kühlsystem	Wasserkühlung

### Leistung

SAE Bruttoleistung (kW/hp)	18,5/24,8
Maximales Bruttodrehmoment (Nm)	72
Bei Drehzahl (r/min)	2200
Max Drehzahl ohne Last (r/min)	3000

### Elektrische Anlage

Batterie (V-Ah)	12-53
Lichtmaschine (A)	40

### Füllmengen

Kühlsystem (l)	6
Motoröl (l)	5
Kraftstofftank (l)	20
Hydrauliktank (l)	50
Hydrauliksystem Gesamtmenge (l)	55

### Leistung

Hubkraft hydraulisch (kg)	1150
Bruchkraft 50 cm (kg) (ISO 14397-2)	960
Kippplast gerade (kg) (ISO 14397-1)	960
Kippplast geknickt (kg)	770
Gewicht (kg)	1320
Geschwindigkeit (km/h)	0-11
Zugkraft (kg)	950

### Hydraulik

Arbeitshydraulik (l/min)	33
Systemdruck (bar)	240
Fahrtrieb Hydraulik (l/min)	63
Fahrtrieb max. Systemdruck (bar)	350

### Zykluszeiten

Heben des Hubmasts (s)	3,7
Senken des Hubmasts (s)	2,2
Einschwenken Schaufel (s)	2,6
Kippen Schaufel (s)	1,6
Lenkrad L/R Umdrehungen (rev)	3/4

### Bereifung

Größe	23 x 8,5-12 GR
-------	----------------

# Standardausstattung a6026

Arbeitsscheinwerfer vorn  
Elektronische Parkbremse/Sicherheitssystem  
Schwimmstellung für Hydraulik  
Handgas und Fußgas  
Drehzahlmesser, Stundenzähler, Motortemperatur- und Kraftstofftankanzeige  
Gefederter Sitz mit Armlehne, Sicherheitsgurt  
Verstellbare Lenkradsäule  
ProDrive

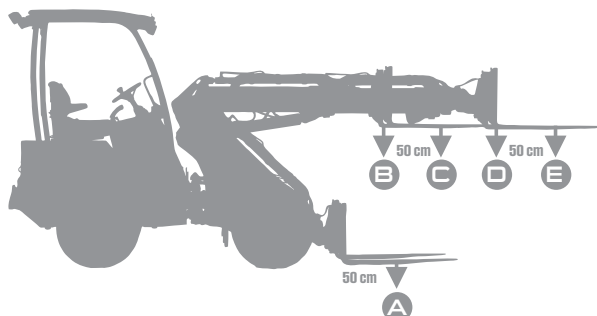

	+ 180 kg		Mit Parallelführung		+ 180 kg	
A.	700	700	940	640	940	780
B.	1000	730	1180	790	1200	980
C.	805	510	850	510	1100	660
D.	690	440	710	440	800	570
E.	560	340	550	340	730	425

a6026



**Teleskophubarm**  
Das 600-mm-Teleskop sorgt für eine gute Hubhöhe und Reichweite. Wird elektronisch vom Joystick bedient.



**MultiFaster-Schnellkupplung**  
Elektrisch gesteuerte, doppeltwirkende Hydraulikausgänge (1 und 2) und freier Rücklauf (3). Steuert hydraulische Anbaugeräte direkt über die Tasten des Joysticks. Mit einer einfachen Handbewegung werden alle Hydraulikschläuche gleichzeitig angeschlossen, sodass ein falsches Anschließen unmöglich ist. Es tritt kein Öl aus.





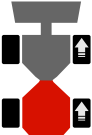

**ROPS/FOPS-Überrollbügel**  
4-Rohre-Überrollbügel mit wasserdichtem Stahldach, das den Fahrer bei einem Überschlag und vor herabfallenden Gegenständen schützt.



**Traktionskontrolle**  
Bietet eine bessere Zugkraft auf rutschigem oder unebenem Untergrund. Die Zugkraft wird für Räder derselben Seite gewährleistet.



**Bereifung 23x8,5-12 GR**  
Reifen mit feinem Profildesign. Guter Grip, weicher Reifen, der sehr schonend zum Untergrund ist. Geeignet für Arbeiten auf Rasenflächen, Kieswegen und Straßen. Der Reifen ist auch gut geeignet auf Schnee und Eis. Die Breite des Reifens sorgt für einen geringen Bodendruck. Maschinenbreite 99 cm.

 2790 mm	 805 - 1100 kg
 25 hp	 0-11 km/h



## Neu! Electrified!

Top Leistung, minimale Vibrationen, emissionsfreier Antrieb und ein sehr niedriger Geräuschpegel, all diese Eigenschaften zeichnen den neuen Norcar a60E1 aus. Der elektrische Minilader braucht kaum Wartung, ist einfach und sicher zu bedienen und macht einfach Spaß beim Fahren. Menschen, Tiere und unsere Umwelt profitieren gleichermaßen von diesem neuen Lader. Dies ist ein großer Vorteil für Sie und Ihr Unternehmen.

Norcar a60E1 ist perfekt für arbeiten in lärmempfindlichen Umgebungen mit hohen Anforderungen an Sauberkeit, sowohl in Innen- und Außenbereich. Daher ist der Lader zum Beispiel für die Landwirtschaft, innerstädtische Baustellen oder Gala-bau hervorragend geeignet.



### Größe

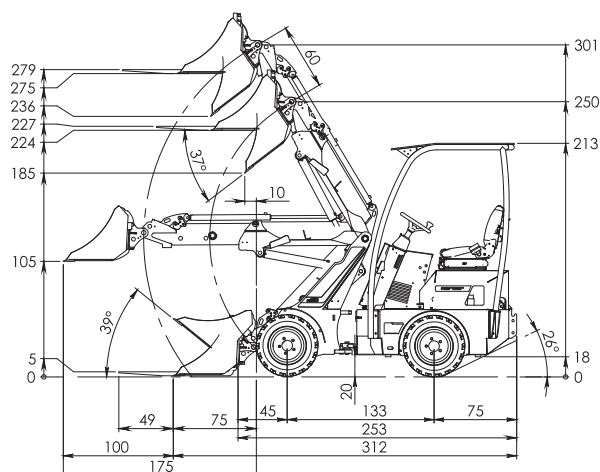
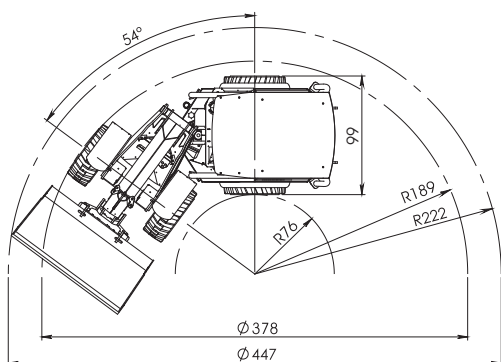

## Technische Daten

### Elektromotor

Art des Antriebsstrangmotors	Permanent Magnet (IPM)
Leistung (Spitze) (KW/PS)	9,9/13,3
Art des Arbeitshydraulikmotors	Permanent Magnet (IPM)
Leistung (Spitze) (KW/PS)	5/6,7

### Motorleistung

Bruttoleistung (KW)	10
Max Bruttodrehmoment (Nm)	90
Max Drehzahl ohne Last (r/min)	6000

### Elektrische Anlage

Batterietyp	Lithium-Ion (LFP)
Batteriespannung (V)	48
Batteriekapazität (kWh)	11,6
Batteriekapazität (Ah)	240
Richtwert für die Laufzeit (h)	~8
Ladedauer internes Ladegerät 230 V AC 16 A (h)	~5
Spannung der Zusatzbatterie (V)	12
Kapazität der Zusatzbatterie (Ah)	12
Max Leistung der Zusatzbatterie (W)	500

### Füllmengen

Hydrauliktank (l)	50
Hydrauliksystem Gesamtmenge (l)	55

### Leistung

Bruchkraft 50 cm (kg) (ISO 14397-2)	960
Kipplast geknickt (kg)	960
Kipplast geknickt (kg) (ISO 14397-1)	770
Gewicht (kg)	1470
Fahrgeschwindigkeit (km/h)	11
Zugkraft (kg)	925
Arbeitshydraulik (l/min)	33

Bereifung	23 x 8,5 - 12 GR
-----------	------------------

# Standardtrüsting a60E1

- Arbeitscheinwerfer LED vorn
- Elektronische Parkbremse/Sicherheitssystem
- Schwimmstellung für Hydraulik
- Fußgas
- Multifunktionsdisplay
- Type 2 Ladestecker
- Verstellbare Lenkradsäule
- Automotive (F-N-R) Antriebssystem

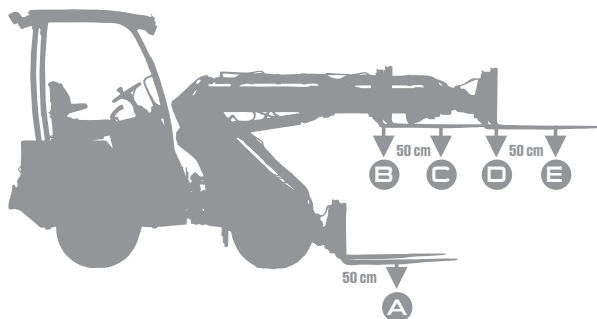

	+ 180 kg		Mit Parallelführung		+ 180 kg	
A.	700	700	940	640	940	780
B.	1000	730	1180	790	1200	980
C.	805	510	850	510	1100	660
D.	690	440	710	440	800	570
E.	560	340	550	340	730	425



**Teleskophubarm**  
Das 600-mm-Teleskop sorgt für eine gute Hubhöhe und Reichweite. Wird elektronisch vom Joystick bedient.



**MultiFaster-Schnellkupplung**  
Elektrisch gesteuerte, doppeltwirkende Hydraulikausgänge (1 und 2) und freier Rücklauf (3). Steuert hydraulische Anbaugeräte direkt über die Tasten des Joysticks. Mit einer einfachen Handbewegung werden alle Hydraulikschläuche gleichzeitig angeschlossen, sodass ein falsches Anschließen unmöglich ist. Es tritt kein Öl aus.



**ROPS/FOPS-Überrollbügel**  
4-Rohre-Überrollbügel mit wasserdichtem Stahldach, das den Fahrer bei einem Überschlag und vor herabfallenden Gegenständen schützt.



**Traktionskontrolle**  
Bietet eine bessere Zugkraft auf rutschigem oder unebenem Untergrund. Die Zugkraft wird für Räder derselben Seite gewährleistet.







**Type 2 Ladesteckert**  
Die Lithium-ion Batterie wird lediglich über einen Standard Type 2 Stecker Zuhause, am Arbeitsplatz oder an einer Ladestation geladen.



**Hydraulikölkühler**  
Hält die Temperatur des Hydrauliköls bei der Verwendung von Geräten, die einen hohen Öldurchfluss bei längerer Arbeitsdauer erfordern, auf dem richtigen Niveau.



**Bereifung 23x8,5-12 GR**  
Reifen mit feinem Profildesign. Guter Grip, weicher Reifen, der sehr schonend zum Untergrund ist. Geeignet für Arbeiten auf Rasenflächen, Kieswegen und Straßen. Der Reifen ist auch gut geeignet auf Schnee und Eis. Die Breite des Reifens sorgt für einen geringen Bodendruck. Maschinenbreite 99 cm.

 2790 mm	 805 - 1100 kg
 20 hp	 0-11 km/h



a60E1

# a6226

## Vielseitige Hydraulik

Der Norcar a6226 hat dasselbe kompakte Format wie der a6026, bietet aber bereits serienmäßig ein höheres Ausrüstungsniveau. Mit doppelten Hydraulikpumpen für die Arbeitshydraulik ist die Maschine gut vorbereitet für Arbeiten mit Geräten, die einen hohen Öldurchfluss erfordern. Außerdem können mehrere Funktionen gleichzeitig und unabhängig voneinander genutzt werden, so arbeitet die Maschine deutlich effizienter. Die Maschine bietet serienmäßig eine hohe Zugkraft, Fahrgeschwindigkeit und Hubkraft und ist für den professionellen Einsatz konzipiert.



## Größe

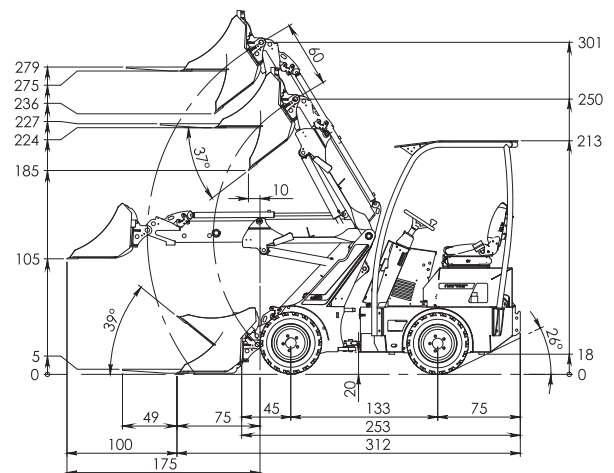
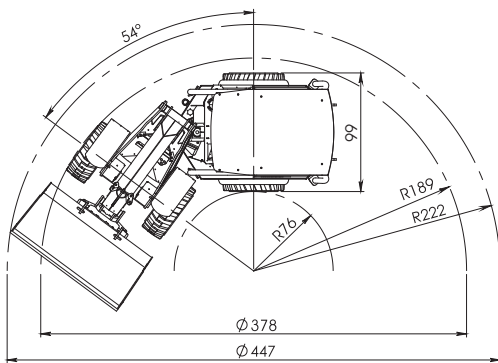

## Technische Daten

### Motor

Fabrikat	Kubota
Modell	1105 Stage V
Zylinder	3
Treibstoffart	Diesel
Hubraum (cm <sup>3</sup> )	1123
Kühlsystem	Wasserkühlung

### Leistung

SAE Bruttoleistung (kW/hp)	18,5/24,8
Maximales Bruttodrehmoment (Nm)	72
Bei Drehzahl (r/min)	2200
Max Drehzahl ohne Last (r/min)	3000

### Elektrische Anlage

Batterie (V-Ah)	12-53
Lichtmaschine (A)	40

### Füllmengen

Kühlsystem (l)	6
Motoröl (l)	5
Kraftstofftank (l)	20
Hydrauliktank (l)	50
Hydrauliksystem Gesamtmenge (l)	55

### Leistung

Hubkraft hydraulisch (kg)	1250
Bruchkraft 50 cm (kg) (ISO 14397-2)	960
Kipplast gerade (kg) (ISO 14397-1)	1150
Kipplast geknickt (kg)	770
Gewicht (kg)	1320
Fahrgeschwindigkeit niedrig (km/h)	0-9
Fahrgeschwindigkeit hoch (km/h)	0-18
Zugkraft hoch (kg)	1100
Zugkraft niedrig (kg)	550

### Hydraulik

Arbeitshydraulik (l/min)	(18+24) 42
Systemdruck (bar)	240
Fahrtrieb Hydraulik (l/min)	63
Fahrtrieb max. Systemdruck (bar)	350

### Zykluszeiten

Heben des Hubmasts (s)	3,7
Senken des Hubmasts (s)	2,2
Einschwenken Schaufel (s)	2,6
Kippen Schaufel (s)	1,6
Lenkrad L/R Umdrehungen (rev)	3/4

### Bereifung

Größe	23 x 8,5-12 GR
-------	----------------

# Standardausstattung a6226

Arbeitsscheinwerfer vorn  
Elektronische Parkbremse/Sicherheitssystem  
Schwimmstellung für Hydraulik  
Handgas und Fußgas  
Drehzahlmesser, Stundenzähler, Motortemperatur- und Kraftstoff-  
tankanzeige  
Gefederter Sitz mit Armlehne, Sicherheitsgurt  
Verstellbare Lenkradsäule  
ProDrive

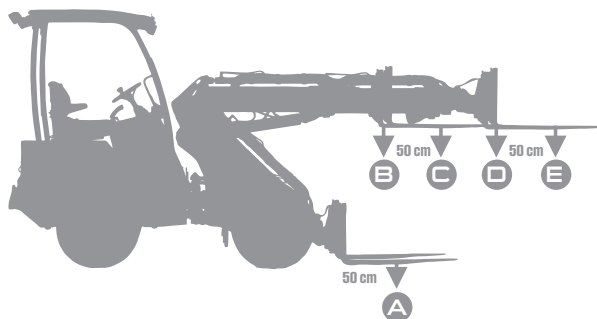

+ 180 kg

A.	940	640	940	780	
B.	1180	790	1200	980	
C.	850	510	1100	660	
D.	710	440	800	570	
E.	550	340	730	425	



**Teleskophubarm**  
Das 600-mm-Teleskop sorgt für eine gute Hubhöhe und Reichweite. Wird elektronisch vom Joystick bedient.



**MultiFaster-Schnellkupplung**  
Elektrisch gesteuerte, doppelwirkende Hydraulikausgänge (1 und 2) und freier Rücklauf (3). Steuert hydraulische Anbaugeräte direkt über die Tasten des Joysticks. Mit einer einfachen Handbewegung werden alle Hydraulikschläuche gleichzeitig angeschlossen, sodass ein falsches Anschließen unmöglich ist. Es tritt kein Öl aus.



**Hydraulikanschluss, hinten, einzeln**  
Hinterer Hydraulikanschluss. Einfachwirkend 2 und freier Rücklauf 3. Funktioniert parallel zu den Frontauslässen und steuert Hydraulikanbaugeräte direkt über die Tasten des Joysticks. Max. Hydraulikölfluss: 42 l/min.



**Parallelführung**  
Hält das Anbaugerät unabhängig von den Hub- und Senkbewegungen des Hubmasts in der eingestellten Position. Erhöht die Sicherheit und Präzision beim Heben, besonders bei Arbeiten mit Palettengabel.



**2-fach Hochleistungshydraulik**  
Hydraulikpumpen für die Arbeitshydraulik ermöglichen einen wählbaren Durchfluss (18/42 l/min) für den Hydraulikanschluss. Teleskopmast und externe Hydraulik arbeiten unabhängig von den Bewegungen des Hubarms.



**Hydraulikölkühler**  
Hält die Temperatur des Hydrauliköls bei der Verwendung von Geräten, die einen hohen Öldurchfluss bei längerer Arbeitsdauer erfordern, auf dem richtigen Niveau.



**ROPS/FOPS-Überrollbügel**  
4-Rohre-Überrollbügel mit wasserdichtem Stahldach, das den Fahrer bei einem Überschlag und vor herabfallenden Gegenständen schützt.



**Zwei Geschwindigkeitsbereiche**  
Umschalten zwischen Zugkraft und Geschwindigkeit.  
Niedriger Gang: 0-9km/h, Zugkraft 1100kg  
Hoher Gang: 0-18 km/h, Zugkraft 550 kg.



**Traktionskontrolle**  
Bietet eine bessere Zugkraft auf rutschigem oder unebenem Untergrund. Die Zugkraft wird für Räder derselben Seite gewährleistet.



**Bereifung 23x8,5-12 GR**  
Reifen mit feinem Profildesign. Guter Grip, weicher Reifen, der sehr schonend zum Untergrund ist. Geeignet für Arbeiten auf Rasenflächen, Kieswegen und Straßen. Der Reifen ist auch gut geeignet auf Schnee und Eis. Die Breite des Reifens sorgt für einen geringen Bodendruck. Maschinenbreite 99 cm.

2790 mm	1100 kg
25 hp	0-9 km/h 0-18 km/h



a6226

# a7035

## Neu!

### Einfach zu bedienen

Der Norcar a7035 ist eine perfekte Allround-Maschine, die für eine Reihe von Aufgaben geeignet ist, die eine starke Maschine mit großer Hubhöhe erfordern. Mit einer Hubkapazität von 1.500 kg und einer Hubhöhe von über 3,5 m ist die Maschine universal einsetzbar. Dieser Lader eignet sich besonders für Bereiche, in denen der Fahrer häufig wechselt. Aus diesem Grund ist der a7035 mit dem EasyDrive-Antriebssystem ausgestattet, das die Bedienung der Maschine so einfach wie möglich macht.



### Größe

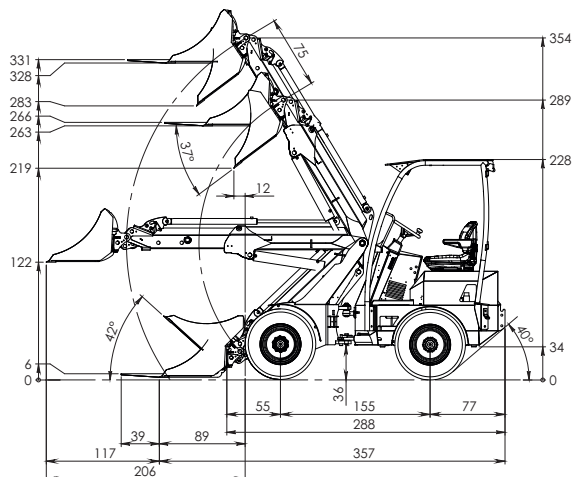
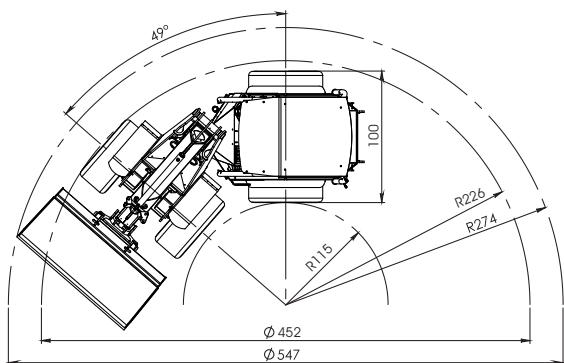

### Technische Daten

#### Motor

Fabrikat .....	Perkins
Modell .....	403J-11
Zylinder .....	3
Treibstoffart .....	Diesel
Hubraum (cm <sup>3</sup> ) .....	1131
Kühlsystem .....	Wasserkühlung

#### Leistung

SAE Bruttoleistung (kW/hp) .....	18,5/25
Maximales Bruttodrehmoment (Nm) .....	66,9
Bei Drehzahl (r/min) .....	2100
Max Drehzahl ohne Last (r/min) .....	2800

#### Elektrische Anlage

Batterie (V-Ah) .....	12-53
Lichtmaschine (A) .....	65

#### Füllmengen

Kühlsystem (l) .....	6
Motoröl (l) .....	5
Kraftstofftank (l) .....	20
Hydrauliktank (l) .....	45
Hydrauliksystem Gesamtmenge (l) .....	50

#### Leistung

Hubkraft hydraulisch (kg) .....	2100
Bruchkraft 50 cm (kg) (ISO 14397-2) .....	1250
Kipplast gerade (kg) (ISO 14397-1) .....	1250
Kipplast geknickt (kg) .....	900
Gewicht (kg) .....	1690
Fahrgeschwindigkeit (km/h) .....	0-18
Zugkraft (kg) .....	1050

#### Hydraulik

Arbeitshydraulik (l/min) .....	30,8
Systemdruck (bar) .....	240
Fahrertrieb Hydraulik (l/min) .....	103,6
Fahrertrieb max. Systemdruck (bar) .....	370

#### Zykluszeiten

Heben des Hubmasts (s) .....	4,4
Senken des Hubmasts (s) .....	2,7
Einschwenken Schaufel (s) .....	3,0
Kippen Schaufel (s) .....	2,3
Lenkrad L/R Umdrehungen (rev) .....	4/5

#### Bereifung

Größe .....	27 x 8,5-15 IN
-------------	----------------



# Standardausstattung a7035

- Arbeitsscheinwerfer vorn
- Elektronische Parkbremse/Sicherheitssystem
- Schwimmstellung für Hydraulik
- Handgas
- Drehzahlmesser, Stundenzähler, Motortemperatur- und Kraftstoff-tankanzeige
- Gefederter Sitz mit Armlehne, Sicherheitsgurt
- Verstellbare Lenkradsäule
- EasyDrive

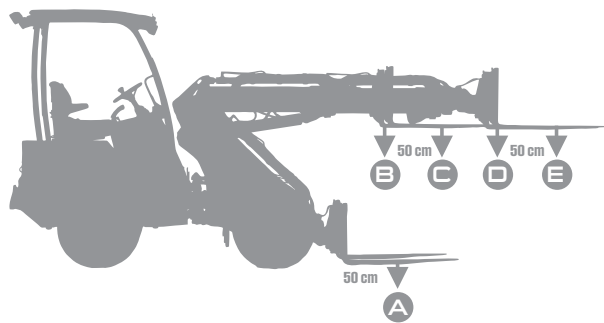

	+ 270 kg				+ 270 kg			
A.	980	780	1250	1130	1170	940	1500	1360
B.	1250	850	1390	1210	1500	1025	1670	1450
C.	840	580	1250	880	1010	700	1500	1050
D.	620	450	890	630	745	450	1070	760
E.	560	380	780	530	675	450	930	630



**Teleskophubarm**  
Das 750-mm-Teleskop sorgt für eine gute Hubhöhe und Reichweite. Wird elektronisch vom Joystick bedient.



**MultiFaster-Schnellkupplung**  
Elektrisch gesteuerte, doppeltwirkende Hydraulikausgänge (1 und 2) und freier Rücklauf (3). Steuert hydraulische Anbaugeräte direkt über die Tasten des Joysticks. Mit einer einfachen Handbewegung werden alle Hydraulikschläuche gleichzeitig angeschlossen, sodass ein falsches Anschließen unmöglich ist. Es tritt kein Öl aus.



**ROPS/FOPS-Überrollbügel**  
4-Rohre-Überrollbügel mit wasserdichtem Stahldach, das den Fahrer bei einem Überschlag und vor herabfallenden Gegenständen schützt.



**Lastwarnsystem**  
Das Lastwarnsystem verschafft einen guten Überblick über das Ladegewicht und warnt vor einer Gefahr des Kippens. Der Lastwarner lässt sich leicht für unterschiedliche Kontergewichtsalternativen kalibrieren.



**27 x 8,5 - 15 IN**  
Robuster Universalreifen, der schweren Belastungen standhält. Geeignet für Arbeiten auf harten Untergründen wie Asphalt, Beton und gepacktem Kies. Maschinenbreite 100 cm.

3310 mm	1250 - 1500 kg
25 hp	0-18 km/h



a7035

# a7240

## Ruhig und Stark

Der a7240 ist ein kräftiger Lader mit hoher Bodenfreiheit und hohem Ausstattungsniveau als Standard. Der 4-Zylinder Dieselmotor und doppelt arbeitende Hydraulikpumpen bereiten ihn für eine Vielzahl von Geräten und Arbeitssituationen optimal vor. Mehrere Funktionen können gleichzeitig ohne sich gegenseitig zu beeinträchtigen verwendet werden, was zu höherer Effizienz führt. Die Zugkraft kommt auf beeindruckende 1550 Kg. Durch die Konstruktion des Hydrauliksystems kann der Hubmast auch bei niedrigen Drehzahlen schnell bewegt werden. Das führt zu einem gleichmäßigen und leisen Arbeitsvorgang und gleichzeitig bleibt der Kraftstoffverbrauch niedrig.



## Größe

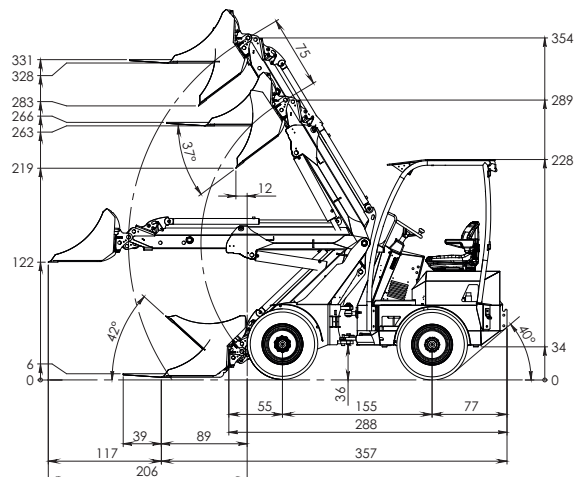
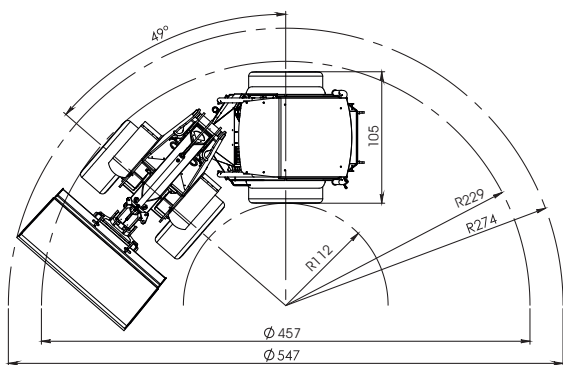

## Technische Daten

### Motor

Fabrikat	Kubota
Modell	1505 Stage V
Zylinder	4
Treibstoffart	Diesel
Hubraum (cm <sup>3</sup> )	1498
Kühlsystem	Wasserkühlung

### Leistung

SAE Bruttoleistung (kW/hp)	18,5/25
Maximales Bruttodrehmoment (Nm)	93
Bei Drehzahl (r/min)	1700
Max Drehzahl ohne Last (r/min)	2300

### Elektrische Anlage

Batterie (V-Ah)	12-53
Lichtmaschine (A)	40

### Füllmengen

Kühlsystem (l)	6
Motoröl (l)	5
Kraftstofftank (l)	20
Hydrauliktank (l)	45
Hydrauliksystem Gesamtmenge (l)	50

### Leistung

Hubkraft hydraulisch (kg)	2100
Bruchkraft 50 cm (kg) (ISO 14397-2)	1500
Kipplast gerade (kg) (ISO 14397-1)	1500
Kipplast geknickt (kg)	900
Gewicht (kg)	1790
Fahrgeschwindigkeit niedrig (km/h)	0-9
Fahrgeschwindigkeit hoch (km/h)	0-19
Zugkraft hoch (kg)	800
Zugkraft niedrig (kg)	1550

### Hydraulik

Arbeitshydraulik (l/min)	(18+32) 50
Systemdruck (bar)	240
Fahrtrieb Hydraulik (l/min)	85
Fahrtrieb max. Systemdruck (bar)	370

### Zykluszeiten

Heben des Hubmasts (s)	4,2
Senken des Hubmasts (s)	2,6
Einschwenken Schaufel (s)	2,9
Kippen Schaufel (s)	2,2
Lenkrad L/R Umdrehungen (rev)	4/5

### Bereifung

Größe	27 x 8,5-15 IN
-------	----------------

# Standardausstattung a7240

- Arbeitscheinwerfer vorn
- Elektronische Parkbremse/Sicherheitssystem
- Schwimmstellung für Hydraulik
- Handgas und Fußgas
- Drehzahlmesser, Stundenzähler, Motortemperatur- und Kraftstofftankanzeige
- Gefederter Sitz mit Armlehne, Sicherheitsgurt
- Verstellbare Lenkradsäule
- ProDrive

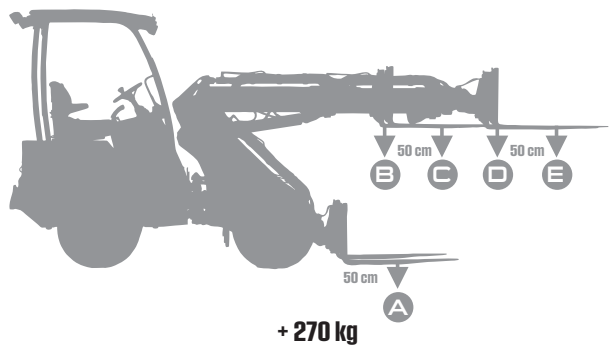

+ 270 kg

A.	1170	940	1500	1360
B.	1500	1025	1670	1450
C.	1010	700	1500	1050
D.	745	450	1070	760
E.	675	450	930	630



**Teleskophubarm**  
Das 750-mm-Teleskop sorgt für eine gute Hubhöhe und Reichweite. Wird elektronisch vom Joystick bedient.



**Hydraulikanschluss, hinten, einzeln**  
Hinterer Hydraulikanschluss. Einfachwirkend 2 und freier Rücklauf 3. Funktioniert parallel zu den Frontauslässen und steuert Hydraulikanbaugeräte direkt über die Tasten des Joysticks. Max. Hydrauliköfluss: 50 l/min.



**MultiFaster-Schnellkupplung**  
Elektrisch gesteuerte, doppelwirkende Hydraulikausgänge (1 und 2) und freier Rücklauf (3). Steuert hydraulische Anbaugeräte direkt über die Tasten des Joysticks. Mit einer einfachen Handbewegung werden alle Hydraulikschläuche gleichzeitig angeschlossen, sodass ein falsches Anschließen unmöglich ist. Es tritt kein Öl aus.



**2-fach Hochleistungshydraulik**  
Hydraulikpumpen für die Arbeitshydraulik ermöglichen einen wählbaren Durchfluss (18/50 l/min) für den Hydraulikanschluss. Teleskopmast und externe Hydraulik arbeiten unabhängig von den Bewegungen des Hubarms.



**Parallelführung**  
Hält das Anbaugerät unabhängig von den Hub- und Senkbewegungen des Hubmasts in der eingestellten Position. Erhöht die Sicherheit und Präzision beim Heben, besonders bei Arbeiten mit Palettengabel.



**ROPS/FOPS-Überrollbügel**  
4-Rohre-Überrollbügel mit wasserdichtem Stahldach, das den Fahrer bei einem Überschlag und vor herabfallenden Gegenständen schützt.



**Hydraulikölkühler**  
Hält die Temperatur des Hydrauliköls bei der Verwendung von Geräten, die einen hohen Öldurchfluss bei längerer Arbeitsdauer erfordern, auf dem richtigen Niveau.



**Traktionskontrolle**  
Bietet eine bessere Zugkraft auf rutschigem oder unebenem Untergrund. Die Zugkraft wird für Räder derselben Seite gewährleistet.



**Zwei Geschwindigkeitsbereiche**  
Umschalten zwischen Zugkraft und Geschwindigkeit.  
Niedriger Gang: 0-9km/h, Zugkraft 1550kg  
Hoher Gang: 0-19 km/h, Zugkraft 800 kg.



**27 x 8,5 - 15 IN**  
Robuster Universalreifen, der schweren Belastungen standhält. Geeignet für Arbeiten auf harten Untergründen wie Asphalt, Beton und gepacktem Kies. Maschinenbreite 100 cm.



**Lastwarnsystem**  
Das Lastwarnsystem verschafft einen guten Überblick über das Ladegewicht und warnt vor einer Gefahr des Kippens. Der Lastwarner lässt sich leicht für unterschiedliche Kontergewichtsalternativen kalibrieren.

3310 mm	1500 kg
25 hp	0-9 km/h 0-19 km/h



a7240

# a7245

## Neu!

### Stark unter allen Bedingungen

Unser neuer Norcar a7245 hat das gleiche Format wie sein kleiner Bruder a7035, ist jedoch mit einem stärkeren Motor und einem höheren Hydrauliköflfluss von bis zu 61 l/min ausgestattet. Wenn Sie viele verschiedene hydraulische Werkzeuge verwenden, ist dies die perfekte Maschine für Sie. Die Maschine verfügt außerdem über zwei Geschwindigkeiten, sodass Sie schnell zwischen A und B fahren können. Der Norcar a7245 ist außerdem mit zwei Hydraulikölpumpen ausgestattet, was bedeutet, dass die Hydraulikfunktionen gleichzeitig genutzt werden können, ohne sich gegenseitig zu beeinträchtigen. Dies macht die Arbeit effizienter.

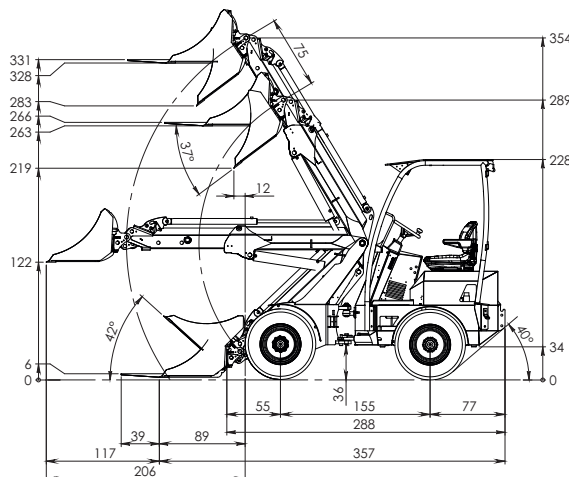
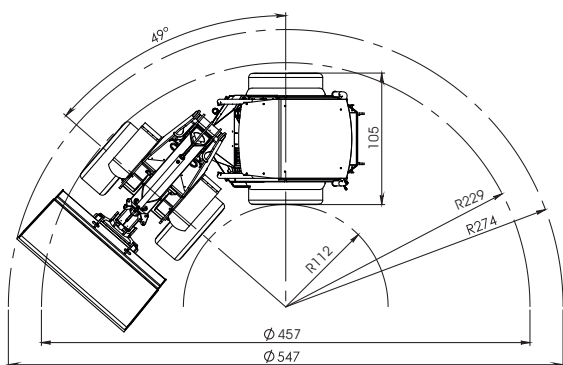

### Technische Daten

#### Motor

Fabrikat	Perkins
Modell	403J-17
Zylinder	3
Treibstoffart	Diesel
Hubraum (cm3)	1661
Kühlsystem	Wasserkühlung

#### Leistung

SAE Bruttoleistung (kW/hp)	18,9/25
Maximales Bruttodrehmoment (Nm)	84,9
Bei Drehzahl (r/min)	1800
Max Drehzahl ohne Last (r/min)	2900

#### Elektrische Anlage

Batterie (V-Ah)	12-53
Lichtmaschine (A)	65

#### Füllmengen

Kühlsystem (l)	5,8
Motoröl (l)	5
Kraftstofftank (l)	20
Hydrauliktank (l)	45
Hydrauliksystem Gesamtmenge (l)	50

#### Leistung

Hubkraft hydraulisch (kg)	2100
Bruchkraft 50 cm (kg) (ISO 14397-2)	1500
Kipplast gerade (kg) (ISO 14397-1)	1500
Kipplast geknickt (kg)	900
Gewicht (kg)	1940
Fahrgeschwindigkeit niedrig (km/h)	0-9
Fahrgeschwindigkeit hoch (km/h)	0-19
Zugkraft hoch (kg)	800
Zugkraft niedrig (kg)	1550

#### Hydraulik

Arbeitshydraulik (l/min)	61,6
Systemdruck (bar)	240
Fahrtrieb Hydraulik (l/min)	103,6
Fahrtrieb max. Systemdruck (bar)	370

#### Zykluszeiten

Heben des Hubmasts (s)	3,5
Senken des Hubmasts (s)	2,1
Einschwenken Schaufel (s)	2,4
Kippen Schaufel (s)	1,8
Lenkpad L/R Umdrehungen (rev)	4/5

#### Bereifung

Größe	27 x 8,5-15 IN
-------	----------------

# Standardausstattung a7245

Arbeitscheinwerfer vorn  
Elektronische Parkbremse/Sicherheitssystem  
Schwimmstellung für Hydraulik  
Handgas und Fußgas  
Drehzahlmesser, Stundenzähler, Motortemperatur- und Kraftstoff-  
tankanzeige  
Gefederter Sitz mit Armlehne, Sicherheitsgurt  
Verstellbare Lenkradsäule  
ProDrive

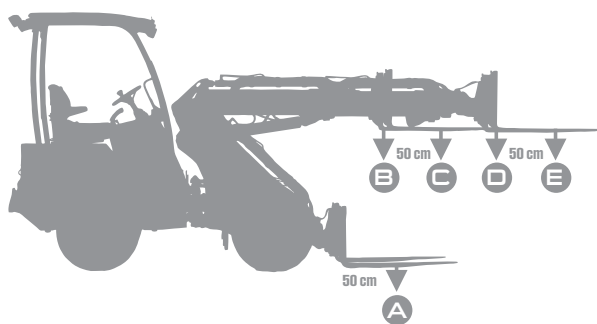

+ 270 kg

A.	1170	940	1500	1360
B.	1500	1025	1670	1450
C.	1010	700	1500	1050
D.	745	450	1070	760
E.	675	450	930	630



**Teleskophubarm**  
Das 750-mm-Teleskop sorgt für eine gute Hubhöhe und Reichweite. Wird elektronisch vom Joystick bedient.



**MultiFaster-Schnellkupplung**  
Elektrisch gesteuerte, doppeltwirkende Hydraulikausgänge (1 und 2) und freier Rücklauf (3). Steuert hydraulische Anbaugeräte direkt über die Tasten des Joysticks. Mit einer einfachen Handbewegung werden alle Hydraulikschläuche gleichzeitig angeschlossen, sodass ein falsches Anschließen unmöglich ist. Es tritt kein Öl aus.



**2-fach Hochleistungshydraulik**  
Hydraulikpumpen für die Arbeitshydraulik ermöglichen einen wählbaren Durchfluss (22/61 l/min) für den Hydraulikanschluss. Teleskopmast und externe Hydraulik arbeiten unabhängig von den Bewegungen des Hubarms.



**Parallelführung**  
Hält das Anbaugerät unabhängig von den Hub- und Senkbewegungen des Hubmasts in der eingestellten Position. Erhöht die Sicherheit und Präzision beim Heben, besonders bei Arbeiten mit Palettengabel.



**ROPS/FOPS-Überrollbügel**  
4-Rohre-Überrollbügel mit wasserdichtem Stahldach, das den Fahrer bei einem Überschlag und vor herabfallenden Gegenständen schützt.



**Hydraulikölkühler**  
Hält die Temperatur des Hydrauliköls bei der Verwendung von Geräten, die einen hohen Öldurchfluss bei längerer Arbeitsdauer erfordern, auf dem richtigen Niveau.



**Traktionskontrolle**  
Bietet eine bessere Zugkraft auf rutschigem oder unebenem Untergrund. Die Zugkraft wird für Räder derselben Seite gewährleistet.



**Zwei Geschwindigkeitsbereiche**  
Umschalten zwischen Zugkraft und Geschwindigkeit.  
Niedriger Gang: 0-9km/h, Zugkraft 1550kg  
Hoher Gang: 0-19 km/h, Zugkraft 800 kg.



**27 x 8,5 - 15 IN**  
Robuster Universalreifen, der schweren Belastungen standhält. Geeignet für Arbeiten auf harten Untergründen wie Asphalt, Beton und gepacktem Kies. Maschinenbreite 100 cm.



**Lastwarnsystem**  
Das Lastwarnsystem verschafft einen guten Überblick über das Ladegewicht und warnt vor einer Gefahr des Kippens. Der Lastwarner lässt sich leicht für unterschiedliche Kontergewichtsalternativen kalibrieren.

3310 mm	1500 kg
25 hp	0-9 km/h 0-19 km/h



a7245

# a7750

## Stärker, Schneller, Größer

Der Norcar a7750 bringt neue Technologie und Leistung in Miniladern. Der a7750 ist mit einem 50 PS starken Dieselmotor der Stufe V ausgestattet, der die Performance in puncto Zugkraft, Geschwindigkeit und Hydraulikleistung erhöht. Der neue Rahmen mit niedrigem Massenschwerpunkt verleiht Stabilität, um mit voller Hubkraft ohne zusätzliche Gegengewichte arbeiten zu können. Der Norcar a7750 verfügt dank des neuen Überrolldachs auch über eine verbesserte Fahrerumgebung. Ein sicherer Arbeitsplatz mit einfachem Zugang, guter Sicht und ausgezeichneter Ergonomie. Der Norcar a7750 weist die Konstruktion und das Design der Schwerlastgeräte von auf. Er verfügt über einen zentrierten Hubausleger, einen geschweißten Rahmen sowie eine Motorhaube und Abdeckungen aus Metall. Der a7750 ist ein neuer Norcar, der ein weiteres Mal durch seine Kraft besticht.



## Größe

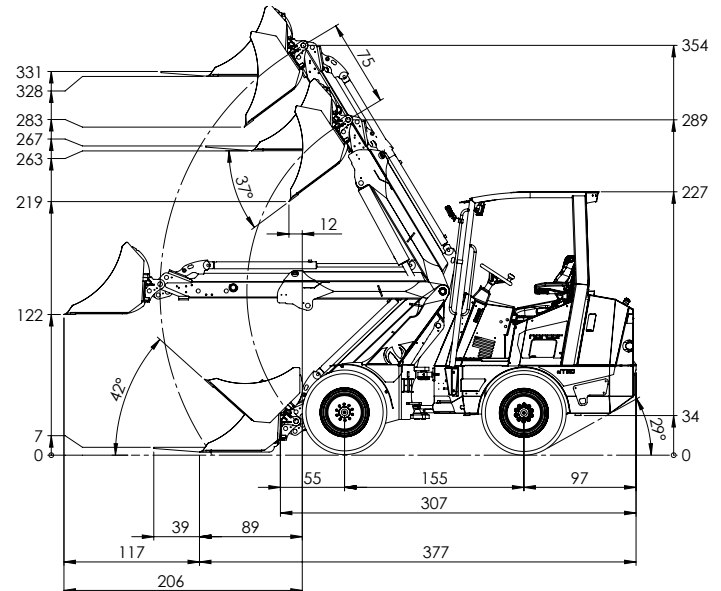
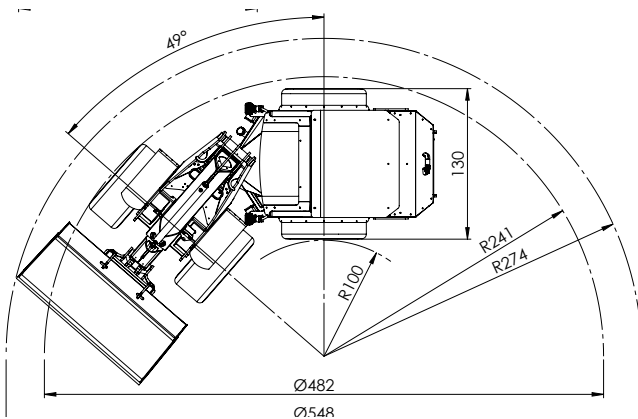

## Technische Daten

### Motor

Fabrikat	Kubota
Modell	D 1803-CR-T E5B Stage V
Zylinder	3
Treibstoffart	Diesel
Hubraum (cm <sup>3</sup> )	1826

### Leistung

SAE Bruttoleistung (kW/hp)	37/49,6
Maximales Bruttodrehmoment (Nm)	150
Bei Drehzahl (r/min)	1600
Max Drehzahl ohne Last (r/min)	2700

### Elektrische Anlage

Batterie (V-Ah)	12-77
Lichtmaschine (A)	70

### Füllmengen

Kühlsystem (l)	7
Motoröl (l)	7
Kraftstofftank (l)	27
Hydrauliktank (l)	56
Hydrauliksystem Gesamtmenge (l)	61

### Leistung

Hubkraft hydraulisch (kg)	2100
Bruchkraft 50 cm (kg) (ISO 14397-2)	1500
Kipplast gerade (kg)	1760
Kipplast geknickt (kg) (ISO 14397-1)	1230
Gewicht (kg)	2170
Fahrgeschwindigkeit niedrig (km/h)	0 - 14
Fahrgeschwindigkeit hoch (km/h)	0 - 28
Zugkraft niedrig (kg)	1900
Zugkraft hoch (kg)	950

### Hydraulik

Arbeitshydraulik (l/min)	68
Systemdruck (bar)	240
Fahrtrieb Hydraulik (l/min)	124
Fahrtrieb max. Systemdruck (bar)	400

### Zykluszeiten

Heben des Hubmasts (s)	3,6
Senken des Hubmasts (s)	2,2
Einschwenken Schaufel (s)	2,5
Kippen Schaufel (s)	2,2
Lenkrad L/R Umdrehungen (rev)	4/5

### Bereifung

Größe	320/55-15 GR
-------	--------------

# Standardausstattung a7750

Led Arbeitsscheinwerfer, Vorne  
Elektrische Parkbremse / Sicherheitssystem  
Schwimmstellung für Hydraulik  
Handgas und Fußgas  
4,3" Digitalanzeige  
Gefederter Sitz mit Armlehne, Sicherheitsgurt  
Verstellbare Lenkradsäule  
Automotive (F-N-R) mit Inchpedal  
Hydraulikölkühler

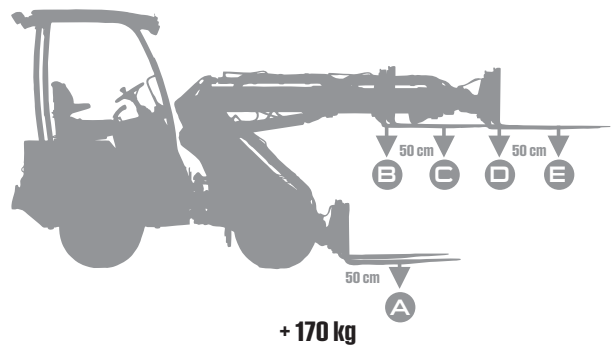

+ 170 kg

A.	1450	1150	1500	1450	1450
B.	1850	1300	1960*	1700	1700
C.	1450	1150	1500	1450	1450
D.	1150	750	1220	1000	1000
E.	940	610	1100	850	850

\*Begrenzt durch die Hydraulik



**Teleskophubarm**  
Das 750-mm-Teleskop sorgt für eine gute Hubhöhe und Reichweite. Wird elektronisch vom Joystick bedient.



**2-fach Hochleistungshydraulik**  
Hydraulikpumpen für die Arbeitshydraulik ermöglichen einen wählbaren Durchfluss (30/68 l/min) für den Hydraulikanschluss. Teleskopmast und externe Hydraulik arbeiten unabhängig von den Bewegungen des Hubarms.



**Zwei Geschwindigkeitsbereiche**  
Umschalten zwischen Zugkraft und Geschwindigkeit.  
Niedriger Gang: 0-14km/h, Zugkraft 1900kg  
Hoher Gang: 0-28 km/h, Zugkraft 950 kg.



**Traktionskontrolle**  
Bietet eine bessere Zugkraft auf rutschigem oder unebenem Untergrund. Die Zugkraft wird für Räder derselben Seite gewährleistet.



**Bereifung 320/55-15 GR**  
Reifen mit feinem Profildesign. Guter Grip, weicher Reifen, der sehr schonend zum Untergrund ist. Eignet sich für Arbeiten auf Rasenflächen, Kieswegen und Straßen. Der Reifen ist auch gut geeignet auf Schnee und Eis. Maschinenbreite 127 cm.



**Lastwarnsystem**  
Das Lastwarnsystem verschafft einen guten Überblick über das Ladegewicht und warnt vor einer Gefahr des Kippens. Der Lastwarner lässt sich leicht für unterschiedliche Kontergewichtsalternativen kalibrieren.



**MultiFaster-Schnellkupplung**  
Elektrisch gesteuerte, doppeltwirkende Hydraulikausgänge (1 und 2) und freier Rücklauf (3). Steuert hydraulische Anbaugeräte direkt über die Tasten des Joysticks. Mit einer einfachen Handbewegung werden alle Hydraulikschläuche gleichzeitig angeschlossen, sodass ein falsches Anschließen unmöglich ist. Es tritt kein Öl aus.







**ROPS/FOPS-Überrollbügel**  
4-Rohre-Überrollbügel mit wasserdichtem Stahldach, das den Fahrer bei einem Überschlag und vor herabfallenden Gegenständen schützt.



**Parallelführung**  
Hält das Anbaugerät unabhängig von den Hub- und Senkbewegungen des Hubmasts in der eingestellten Position. Erhöht die Sicherheit und Präzision beim Heben, besonders bei Arbeiten mit Palettengabel.



**Hydraulikölkühler**  
Hält die Temperatur des Hydrauliköls bei der Verwendung von Geräten, die einen hohen Öldurchfluss bei längerer Arbeitsdauer erfordern, auf dem richtigen Niveau.



a7750

# Komfortkabine



## Standardausstattung

- 60-Ampere-Lichtmaschine\*
- Beheizte Kabine
- Radio und Lautsprecher
- Scheibenwischer
- LED-Arbeitsscheinwerfer, zwei vorne und einer hinten
- Aufmachbares Seitenfenster
- Kabinentür, in geöffneter Position verriegelbar
- Glasdach (hilft beim Be- und Entladen)
- Warnleuchte

\*a7750 70 amp.

755 xc	N/A	■
a6020	7007984	■
a6026	7007486	■
a60E1	N/A	■
a6226	7007448	■
a7035	N/A	■
a7240	7007484	■
a7245	N/A	■
a7750	7008603	■



Aufmachbares Seitenfenster



Kabinentür, in geöffneter Position verriegelt

## Technische Informationen für Minilader mit Komfortkabine

Norcar a6020  
Norcar a6026  
Norcar a6226

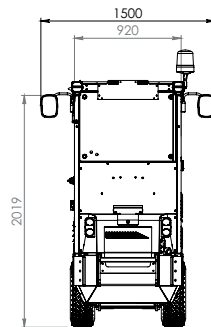
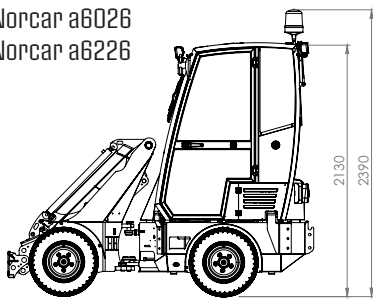

Norcar a7240

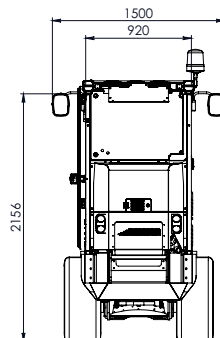
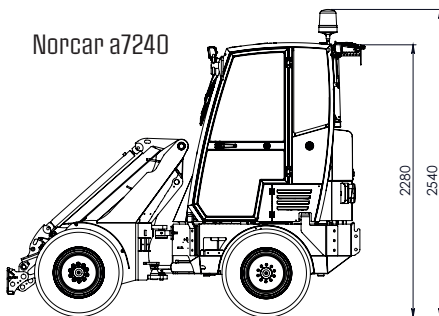

Norcar a7750

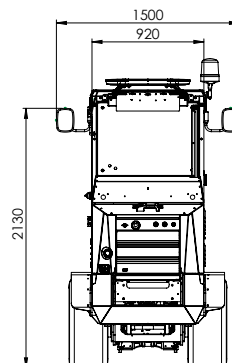
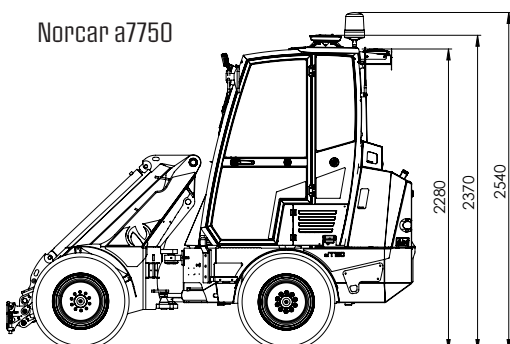

### Gewicht, kg

a6020	1530
a6026	1530
a6226	1530
a7240	1980
a7750	2200





### Gewicht, kg

a6020	1460
a6026	1530
a6226	1530
a7240	1980
a7750	2200



### Klimaanlage

Die Kabine kann mit einer Klimaanlage ausgestattet werden. Auch an kalten Tagen erwärmt sich die Kabine mithilfe des Klimagerätes schneller. Ein Frischluftfilter ist inbegriffen.

755 xc	N/A	■
a6020	N/A	■
a6026	N/A	■
a60E1	N/A	■
a6226	N/A	■
a7035	N/A	■
a7240	7007485	■
a7245	N/A	■
a7750	7008602	■



### Rückfahrkamera

Die Sicht nach hinten kann durch den Einbau einer Rückfahrkamera verbessert werden. Dies macht das Fahren einfacher - insbesondere, wenn Sie ein Anbaugerät an der Rückseite der Maschine montieren möchten. Das Fünf-Zoll-Anzeige wird in der Ecke der Windschutzscheibe in einer Linie mit den Rückspiegeln platziert. Die Kamera bietet ein Weitwinkelbild und ist mit IR für eine optimale Nachtsicht ausgestattet.

755 xc	N/A	■
a6020	7007985	■
a6026	7007569	■
a60E1	N/A	■
a6226	7007568	■
a7035	N/A	■
a7240	7007567	■
a7245	N/A	■
a7750	7007567	■



### LED-Warnleuchte

Warnt die Umgebung vor Arbeitsfahrzeugen.

755 xc	N/A	■
a6020	N/A	■
a6026	N/A	■
a60E1	N/A	■
a6226	N/A	■
a7035	N/A	■
a7240	N/A	■
a7245	N/A	■
a7750	7500120	■

# Extras

## Antriebssysteme

### easydrive



Das EasyDrive Antriebssystem von Norcar ist eine hervorragende Wahl für alle, die eine maximale Kontrolle über die Eigenschaften des Laders wünschen. Mit dem Handgasregler wird die Drehzahl des Motors an die jeweilige Anwendung und den Bedarf eventueller hydraulischer Anbaugeräte angepasst. Das eigentliche Fahren erfolgt sanft und stufenlos über zwei getrennte Pedale für das Vorwärts- und Rückwärtsfahren. Die Pedale werden mit dem rechten Fuß bedient und ermöglichen eine ruhige und ergonomische Fahrstellung. Das EasyDrive Antriebssystem eignet sich für Situationen, in denen die Maschine von vielen Nutzern in Anspruch genommen wird, so etwa bei Vermietungen, Fuhrparks und Privatnutzern. Mit dem EasyDrive Antriebssystem gewöhnen sich die Bediener rasch an die sichere und effiziente Handhabung des Laders.

755 xc	7008136	a7035	Standard
a6020	7008160	a7240	7008163
a6026	7008161	a7245	7008163
a60E1	N/A	a7750	N/A
a6226	7008162		

Das ProDrive Antriebssystem von Norcar ist eine hervorragende Wahl für alle, die eine maximale Kontrolle über die Eigenschaften des Laders wünschen. Das ProDrive System bietet Ihnen die volle Kontrolle über die Leistung und Geschwindigkeit des Laders. Die Drehzahl des Motors wird über das Gaspedal gesteuert, das mit dem rechten Fuß bedient wird. Mit dem ProDrive Antriebssystem kann die Drehzahl des Motors sogar per Handgas gesteuert werden, wodurch sich hydraulische Anbaugeräte wie etwa der Rasenmäher effektiv nutzen lassen. Fahrtrichtung und Geschwindigkeit werden sanft und stufenlos mit dem linken Fußpedal geregelt, ohne dabei den Fuß vom Pedal nehmen zu müssen. Durch Bewegungen des Pedals nach vorne fährt die Maschine vorwärts, durch Bewegungen des Pedals nach hinten fährt die Maschine rückwärts. Die mittlere Stellung ist die Neutralstellung. Ein großer Vorteil des ProDrive Antriebssystems besteht darin, dass man die Drehzahl über das Gaspedal regulieren können, um mehr Leistung für schwere Hubvorgänge zu bekommen. Andererseits kann die Drehzahl gesenkt werden, wenn keine hohe Leistung erforderlich ist und die Maschine sanft und leise bewegt werden soll. Das ProDrive Antriebssystem eignet sich für Arbeiten, die hohe Präzision erfordern, darunter Grünarbeiten, Steinsetzungen und Abrissarbeiten.

755 xc	Standard	a7035	7008197
a6020	Standard	a7240	Standard
a6026	Standard	a7245	Standard
a60E1	N/A	a7750	N/A
a6226	Standard		

### prodrive



Das Automotive Antriebssystem von Norcar ist eine gute Wahl für alle, die das Beste aus einem Lader herausholen möchten. Dieses System bietet dem Bediener die volle Kontrolle über die Drehzahl und die Übertragung des Motors beim Vorwärts- und Rückwärtsfahren. Die Fahrtrichtung wird über die Taste am Steuerknüppel eingestellt. Mit dem Automotive Antriebssystem kann die Drehzahl des Motors sogar per Handgas gesteuert werden, wodurch sich hydraulische Anbaugeräte wie etwa der Rasenmäher effektiv nutzen lassen. Fahrgeschwindigkeit und Drehzahl des Motors werden über das Gaspedal gesteuert, das mit dem rechten Fuß bedient wird. Auf der linken Seite befindet sich ein Kombipedal für Bremse und Kupplung, mit dem man die Fahrgeschwindigkeit selbst bei hoher Drehzahl senken kann - so etwa beim Beladen oder beim Einsatz von Anbaugeräten, die eine hohe Drehzahl erfordern. Das Antriebssystem ist leichtgängig und eignet sich hervorragend zum Beladen sowie zum kontinuierlichen Fahren auf Straßen und Wegen. Die Bedienung des Systems kann mit dem Fahren eines Autos mit Automatikgetriebe verglichen werden.

755 xc	N/A	a7035	7007180
a6020	7007331	a7240	7007180
a6026	7007410	a7245	7007180
a60E1	Standard	a7750	Standard
a6226	7007411		

### automotive



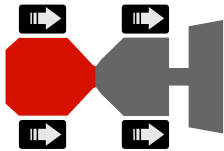

### Volle Traktionskontrolle

Bietet eine kontinuierliche Zugkraft auf allen Rädern - unabhängig vom Gelände.

755 xc	N/A	■
a6020	7006724	■
a6026	7001831	■
a60E1	N/A	■
a6226	7004522	■
a7035	7004567	■
a7240	7004567	■
a7245	7004567	■
7750	N/A	■



### Zwei Geschwindigkeitsbereiche

Umschalten zwischen Zugkraft und Geschwindigkeit.

a6026

Niedriger Gang: 0-9km/h, Zugkraft 1100kg

Hoher Gang: 0-18 km/h, Zugkraft 550 kg.

755 xc	N/A	■
a6020	N/A	■
a6026	7001739	■
a60E1	N/A	■
a6226	Standard	■
a7035	N/A	■
a7240	Standard	■
a7245	Standard	■
a7750	Standard	■



### Tempomat

Hilft dem Fahrer, eine gleichmäßige Geschwindigkeit einzuhalten trotz geänderter Drehzahl, wie zum bei Spiel beim Rasenmähen.

755 xc	N/A	■
a6020	N/A	■
a6026	N/A	■
a60E1	N/A	■
a6226	N/A	■
a7035	N/A	■
a7240	N/A	■
a7245	N/A	■
a7750	7008568	■

## Hubarm



### Parallelführung

Hält das Anbaugerät unabhängig von den Hub- und Senk- bewegungen des Hubmasts in der eingestellten Position. Erhöht die Sicherheit und Präzision beim Heben, besonders bei Arbeiten mit Palettengabel. Erhöht die Hubkraft um 20 %.

755 xc	N/A	■
a6020	7006740	■
a6026	7001741	■
a60E1	7001741	■
a6226	Standard	■
a7035	7500362	■
a7240	Standard	■
a7245	Standard	■
a7750	Standard	■



### Hydraulisches Anbaugeräteschloss

Tauschen Sie Ihre Geräte schnell, und ohne die Kabine zu verlassen, aus.

755 xc	N/A	■
a6020	7006730	■
a6026	7005416	■
a60E1	7005416	■
a6226	7005417	■
a7035	7004569	■
a7240	7004569	■
a7245	7004569	■
a7750	7004569	■



### EURO/Trima/SMS

Aufnahme EURO/Trima/SMS mit hydraulischer Öffnung und Schließung

755 xc	N/A	■
a6020	7500358	■
a6026	7500358	■
a60E1	7500358	■
a6226	7500358	■
a7035	7500358	■
a7240	7500358	■
a7245	7500358	■
a7750	7500358	■

## Hydraulik



### Elektrisch betriebener Hydraulikanschluss, vorne

Elektrisch betriebene, doppelwirkende Hydraulikanschlüsse (4 und 5). Ermöglicht die Steuerung mehrerer Hydraulikfunktionen an Anbaugeräten direkt über die Tasten des Joysticks.

755 xc	N/A	■
a6020	7006727	■
a6026	7001743	■
a60E1	7001743	■
a6226	7004509	■
a7035	7004571	■
a7240	7004571	■
a7245	7004571	■
a7750	7004571	■



### Hydraulikanschluss, hinten, einzeln

Hinterer Hydraulikanschluss. Einfachwirkend 2 und freier Rücklauf 3. Funktioniert parallel zu den Frontauslässen und steuert Hydraulikanbaugeräte direkt über die Tasten des Joysticks.

755 xc	N/A	■
a6020	7006731	■
a6026	7001742	■
a60E1	N/A	■
a6226	Standard	■
a7035	N/A	■
a7240	Standard	■
a7245	N/A	■
7750 xc	N/A	■



### Hydraulikanschluss, hinten, doppelt

Doppelwirkender Hydraulikanschluss (R1) (R2) und freier Rücklauf (R3). Steuert hydraulische Anbaugeräte direkt über die Tasten des Joysticks. Die hinteren Hydraulikanschlüsse sollten nicht gleichzeitig mit dem vorderen Hydraulikanschluss angeschlossen werden.



755 xc	N/A	■
a6020	7006763	■
a6026	7007038	■
a60E1	N/A	■
a6226	7007039	■
a7035	7500357	■
a7240	7004573	■
a7245	7500357	■
a7750	7008592	■



### Hydraulikölkühler

Hält die Temperatur des Hydrauliköls bei der Verwendung von Geräten, die einen hohen Öldurchfluss bei längerer Arbeitsdauer erfordern, auf dem richtigen Niveau.

755 xc	N/A	■
a6020	7006739	■
a6026	7001835	■
a60E1	Standard	■
a6226	Standard	■
a7035	7500361	■
a7240	Standard	■
a7245	Standard	■
a7750	Standard	■

# Verkehr



## Kühlwasservorwärmer

Verbessert das Starten des Motors und reduziert den Verschleiß bei einem Kaltstart. Empfohlene Laufzeit 30 Min.

755 xc	7001842	■
a6020	7006734	■
a6026	7001748	■
a60E1	N/A	■
a6226	7004516	■
a7035	7004574	■
a7240	7004574	■
a7245	7004574	■
a7750	7008578	■



## Ausrüstung für den öffentlichen Straßenverkehr

Beleuchtung und Ausrüstung, die der Straßenverkehrsordnung genügen. Für das Fahren auf öffentlichen Straßen ist gemäß der geltenden Straßenverkehrsordnung eine Abnahme und Registrierung erforderlich. Wenden Sie sich an Ihren Importeur für eine Abnahme in Ihrer Region.

755 xc	7001852	■
a6020	7006747	■
a6026	7001825	■
a60E1	7001825	■
a6226	7004520	■
a7035	7004578	■
a7240	7004578	■
a7245	7004578	■
a7750	7008564	■



## Stecker 3-Polig, vorne und hinten

3-polige Stecker, um Geräte mit elektrischer Steuerung bequeme vom Armaturenbrett zu betätigen. (DIN 9680)

755 xc	N/A	■
a6020	N/A	■
a6026	N/A	■
a60E1	N/A	■
a6226	N/A	■
a7035	N/A	■
a7240	N/A	■
a7245	N/A	■
a7750	7008569	■



## Stecker 7-Polig

7-Polige Stecker für Anhänger. Nur in Verbindung mit Ausrüstung für den Öffentlichen Straßenverkehr.







755 xc	N/A	■
a6020	N/A	■
a6026	N/A	■
a60E1	N/A	■
a6226	N/A	■
a7035	N/A	■
a7240	N/A	■
a7245	N/A	■
a7750	7008570	■



## Rundumwarnleuchte

Warnt die Umgebung vor Arbeitsfahrzeugen. Arbeitsleuchte hinten inbegriffen.

755 xc	7007534	■
a6020	7006743	■
a6026	7001750	■
a60E1	7001750	■
a6226	7004518	■
a7035	7004576	■
a7240	7004576	■
a7245	7004576	■
a7750	7004576	■

	<p><b>Rückspiegel</b> Rückspiegel auf beiden Seiten des Laders sorgen für ein bequemes und sicheres Fahren.</p>	<table border="0"> <tr><td>755 xc</td><td>7007535</td><td>■</td></tr> <tr><td>a6020</td><td>7006719</td><td>■</td></tr> <tr><td>a6026</td><td>7002604</td><td>■</td></tr> <tr><td>a60E1</td><td>7002604</td><td>■</td></tr> <tr><td>a6226</td><td>7004533</td><td>■</td></tr> <tr><td>a7035</td><td>7004582</td><td>■</td></tr> <tr><td>a7240</td><td>7004582</td><td>■</td></tr> <tr><td>a7245</td><td>7004582</td><td>■</td></tr> <tr><td>a7750</td><td>7008565</td><td>■</td></tr> </table>	755 xc	7007535	■	a6020	7006719	■	a6026	7002604	■	a60E1	7002604	■	a6226	7004533	■	a7035	7004582	■	a7240	7004582	■	a7245	7004582	■	a7750	7008565	■
755 xc	7007535	■																											
a6020	7006719	■																											
a6026	7002604	■																											
a60E1	7002604	■																											
a6226	7004533	■																											
a7035	7004582	■																											
a7240	7004582	■																											
a7245	7004582	■																											
a7750	7008565	■																											
	<p><b>Arbeitsscheinwerfer LED</b> Arbeitsscheinwerfer mit effektiven LED-Leuchten. Das Scheinwerferpaket enthält LED-Leuchten, die vorn, hinten und seitlich (abhängig vom Model) montiert sind, und darüber hinaus eine am Vorderwagen montierte Leuchte, die das Anbaugerät effektiv ausleuchtet. 755 - 4 St / a60 und a70 Serie - 7 St / a7750 - 5 St</p>	<table border="0"> <tr><td>755 xc</td><td>7007533*</td><td>■</td></tr> <tr><td>a6020</td><td>7006718</td><td>■</td></tr> <tr><td>a6026</td><td>7006036</td><td>■</td></tr> <tr><td>a60E1</td><td>7500559</td><td>■</td></tr> <tr><td>a6226</td><td>7006037</td><td>■</td></tr> <tr><td>a7035</td><td>7006038</td><td>■</td></tr> <tr><td>a7240</td><td>7006038</td><td>■</td></tr> <tr><td>a7245</td><td>7006038</td><td>■</td></tr> <tr><td>a7750</td><td>7008566**</td><td>■</td></tr> </table>	755 xc	7007533*	■	a6020	7006718	■	a6026	7006036	■	a60E1	7500559	■	a6226	7006037	■	a7035	7006038	■	a7240	7006038	■	a7245	7006038	■	a7750	7008566**	■
755 xc	7007533*	■																											
a6020	7006718	■																											
a6026	7006036	■																											
a60E1	7500559	■																											
a6226	7006037	■																											
a7035	7006038	■																											
a7240	7006038	■																											
a7245	7006038	■																											
a7750	7008566**	■																											
	<p><b>Katalysator</b> Reduziert Abgasemissionen.</p>	<table border="0"> <tr><td>755 xc</td><td>7008250</td><td>■</td></tr> <tr><td>a6020</td><td>7007637</td><td>■</td></tr> <tr><td>a6026</td><td>7007638</td><td>■</td></tr> <tr><td>a60E1</td><td>N/A</td><td>■</td></tr> <tr><td>a6226</td><td>7007639</td><td>■</td></tr> <tr><td>a7035</td><td>7006396</td><td>■</td></tr> <tr><td>a7240</td><td>7006396</td><td>■</td></tr> <tr><td>a7245</td><td>7006396</td><td>■</td></tr> <tr><td>a7750</td><td>N/A</td><td>■</td></tr> </table>	755 xc	7008250	■	a6020	7007637	■	a6026	7007638	■	a60E1	N/A	■	a6226	7007639	■	a7035	7006396	■	a7240	7006396	■	a7245	7006396	■	a7750	N/A	■
755 xc	7008250	■																											
a6020	7007637	■																											
a6026	7007638	■																											
a60E1	N/A	■																											
a6226	7007639	■																											
a7035	7006396	■																											
a7240	7006396	■																											
a7245	7006396	■																											
a7750	N/A	■																											
	<p><b>Lastwarnsystem</b> Das Lastwarnsystem verschafft einen guten Überblick über das Ladegewicht und warnt vor einer Gefahr des Kippens. Der Lastwarner lässt sich leicht für unterschiedliche Kontergewichtsalternativen kalibrieren.</p>	<table border="0"> <tr><td>755 xc</td><td>N/A</td><td>■</td></tr> <tr><td>a6020</td><td>7008237</td><td>■</td></tr> <tr><td>a6026</td><td>7008238</td><td>■</td></tr> <tr><td>a60E1</td><td>7008238</td><td>■</td></tr> <tr><td>a6226</td><td>7008239</td><td>■</td></tr> <tr><td>a7035</td><td>Standard</td><td>■</td></tr> <tr><td>a7240</td><td>Standard</td><td>■</td></tr> <tr><td>a7245</td><td>Standard</td><td>■</td></tr> <tr><td>a7750</td><td>Standard</td><td>■</td></tr> </table>	755 xc	N/A	■	a6020	7008237	■	a6026	7008238	■	a60E1	7008238	■	a6226	7008239	■	a7035	Standard	■	a7240	Standard	■	a7245	Standard	■	a7750	Standard	■
755 xc	N/A	■																											
a6020	7008237	■																											
a6026	7008238	■																											
a60E1	7008238	■																											
a6226	7008239	■																											
a7035	Standard	■																											
a7240	Standard	■																											
a7245	Standard	■																											
a7750	Standard	■																											
	<p><b>Verbreitung Set</b> Heavy Duty Ausführung.</p>	<table border="0"> <tr><td>755 xc</td><td>N/A</td><td>■</td></tr> <tr><td>a6020</td><td>N/A</td><td>■</td></tr> <tr><td>a6026</td><td>N/A</td><td>■</td></tr> <tr><td>a60E1</td><td>N/A</td><td>■</td></tr> <tr><td>a6226</td><td>N/A</td><td>■</td></tr> <tr><td>a7035</td><td>7007645</td><td>■</td></tr> <tr><td>a7240</td><td>7007645</td><td>■</td></tr> <tr><td>a7245</td><td>7007645</td><td>■</td></tr> <tr><td>a7750</td><td>7007645</td><td>■</td></tr> </table>	755 xc	N/A	■	a6020	N/A	■	a6026	N/A	■	a60E1	N/A	■	a6226	N/A	■	a7035	7007645	■	a7240	7007645	■	a7245	7007645	■	a7750	7007645	■
755 xc	N/A	■																											
a6020	N/A	■																											
a6026	N/A	■																											
a60E1	N/A	■																											
a6226	N/A	■																											
a7035	7007645	■																											
a7240	7007645	■																											
a7245	7007645	■																											
a7750	7007645	■																											
	<p><b>Lichtmaschine 60A</b> Effektiverer Lichtmaschine für Maschinen mit hohem Stromverbrauch. Empfohlen für Maschinen mit Straßenverkehrsausrüstung und beheizbarer Kabine.</p>	<table border="0"> <tr><td>755 xc</td><td>N/A</td><td>■</td></tr> <tr><td>a6020</td><td>7006729</td><td>■</td></tr> <tr><td>a6026</td><td>7003279</td><td>■</td></tr> <tr><td>a60E1</td><td>N/A</td><td>■</td></tr> <tr><td>a6226</td><td>7004535</td><td>■</td></tr> <tr><td>a7035</td><td>N/A</td><td>■</td></tr> <tr><td>a7240</td><td>7004621</td><td>■</td></tr> <tr><td>a7245</td><td>N/A</td><td>■</td></tr> <tr><td>7750</td><td>N/A</td><td>■</td></tr> </table>	755 xc	N/A	■	a6020	7006729	■	a6026	7003279	■	a60E1	N/A	■	a6226	7004535	■	a7035	N/A	■	a7240	7004621	■	a7245	N/A	■	7750	N/A	■
755 xc	N/A	■																											
a6020	7006729	■																											
a6026	7003279	■																											
a60E1	N/A	■																											
a6226	7004535	■																											
a7035	N/A	■																											
a7240	7004621	■																											
a7245	N/A	■																											
7750	N/A	■																											

\* 755 xc: Zwei LED-Scheinwerfer Vorne und Hinten

\*\* a7750: LED-Hochleistungsscheinwerfer Vorne, Hinten und unterhalb dem Hubarm. 6600 Lumen insgesamt.



### Baustellenbeleuchtung hinten

Effektive Baustellenbeleuchtung, die am Schutzbügel hinten montiert ist.

755 xc	N/A	■
a6020	7006715	■
a6026	7001749	■
a60E1	7500558	■
a6226	7004517	■
a7035	7004584	■
a7240	7004584	■
a7245	7004584	■
7750	N/A	■



### Windschutzscheibe

Schützt vor umherfliegenden Objekten z. B. bei Arbeiten mit Feldhäck-  
sler, Erdbohrer oder Schneefräse.  
Scheibenwischer und Spritzanlage inbegriffen.

755 xc	N/A	■
a6020	7006750	■
a6026	7002318	■
a60E1	7002318	■
a6226	7004527	■
a7035	7004586	■
a7240	7004586	■
a7245	7004586	■
a7750	7008567	■



### Akustisches Signal

Warnt die Umgebung beim rückwärtsfahren.

755 xc	N/A	■
a6020	7007646	■
a6026	7007646	■
a60E1	N/A	■
a6226	7007646	■
a7035	7007646	■
a7240	7007646	■
a7245	7007646	■
a7750	7500248	■



## Zusätzliches Zubehör



### Armlehne links

Für ein bequemerer und entspannteres Fahren. Empfehlenswert z. B. für Maschinen, die viele Stunden im Straßenverkehr oder in der Landschaftspflege im Einsatz sind.

755 xc	7001851	■
a6020	Standard	■
a6026	Standard	■
a60E1	Standard	■
a6226	Standard	■
a7035	Standard	■
a7240	Standard	■
a7245	Standard	■
a7750	Standard	■



### Sitzheizung

Die Heizung in der Sitzfläche erhöht den Komfort beim Fahren bei kaltem Wetter.

755 xc	7001848	■
a6020	7006757	■
a6026	7001747	■
a60E1	7001747	■
a6226	7004515	■
a7035	7004605	■
a7240	7004605	■
a7245	7004605	■
a7750	7004605	■



### Komfortsitz

Komfortsitz MSG 65.

755 xc	N/A	■
a6020	7006758	■
a6026	7006834	■
a60E1	7006834	■
a6226	7006832	■
a7035	7006830	■
a7240	7006830	■
a7245	7006830	■
a7750	7006830	■





### Sitzheizung, Komfortsitz

Die Heizung in der Sitzfläche und in der Rückenlehne erhöht den Komfort beim Fahren bei kaltem Wetter.

755 xc	N/A	■
a6020	7006759	■
a6026	7006835	■
a60E1	7006835	■
a6226	7006833	■
a7035	7006831	■
a7240	7006831	■
a7245	7006831	■
a7750	7006831	■



### Pendelachssperre

Blockiert die Schwenkfunktion in der Mitte des Laders. Zu verwenden beispielsweise bei Begradigungsarbeiten etc., bei denen das Anbaugerät parallel zu den Hinterreifen laufen soll.

755 xc	Standard	■
a6020	7006741	■
a6026	7002337	■
a60E1	7002337	■
a6226	7004532	■
a7035	7504619	■
a7240	7004619	■
a7245	7004619	■
a7750	7004619	■



### Halterung

Halterung für Anhängerkupplung.



755 xc	N/A	■
a6020	7006737	■
a6026	7001923	■
a60E1	7001923	■
a6226	7004525	■
a7035	7004609	■
a7240	7004609	■
a7245	7004609	■
a7750	7008600	■



### Anhängerkupplung

755 xc	7001845	■
a6020	7006722	■
a6026	7001836	■
a60E1	7001836	■
a6226	7004523	■
a7035	7004611	■
a7240	7004611	■
a7245	7004611	■
a7750	7004611	■



### Anhängerkupplung Kombi

Anhängerkupplung mit 50 mm Kugelkopf, kombiniert mit einem Bolzen.

755 xc	7001846	■
a6020	7006723	■
a6026	7001837	■
a60E1	7001837	■
a6226	7004524	■
a7035	7004613	■
a7240	7004613	■
a7245	7004613	■
a7750	7004613	■



### Unterbodenpanzerung

Unter dem Motor und Vorderrahmen montierte Stahlplatte schützt die Maschine bei Arbeiten in schwierigem Gelände.

755 xc	N/A	■
a6020	7006720	■
a6026	7001751	■
a60E1	7001751	■
a6226	7004519	■
a7035	7004607	■
a7240	7004607	■
a7245	7004607	■
a7750	7008588	■



### Gegengewicht Halterung

Praktisches und kompaktes Gegengewicht für Lader der a-Serie. Die Halterung des Gegengewichts und des Zubehörs wird einfach mit einer Schraubverbindung am Rahmen montiert.

755 xc	N/A	■
a6020	7008284	■
a6026	7008284	■
a60E1	7008284	■
a6226	7008284	■
a7035	7008284	■
a7240	7008284	■
a7245	7008284	■
a7750	N/A	■



### Gegengewicht 27 kg

Die Gegengewichte werden nach Bedarf ausgewählt und mit einer Durchgangsschraube fixiert. Die Gegengewichte sind mit Hebepunkten und Kerben ausgestattet, um die manuelle Handhabung zu vereinfachen. A6020, a6026 und a6226 max 8  
a7240 max 12  
a7750 max 5

755 xc	N/A	■
a6020	7500385	■
a6026	7500385	■
a60E1	7500385	■
a6226	7500385	■
a7035	7500385	■
a7240	7500385	■
a7245	7500385	■
a7750	N/A	■



### Seitengewichte 100 kg 3+3

Die Seitengewichte wiegen jeweils 17 kg und ergeben insgesamt 100 kg Heckgewicht. Montage als Gewichtspaket mit insgesamt 6 Gewichten (3+3)

755 xc	N/A	■
a6020	N/A	■
a6026	N/A	■
a60E1	N/A	■
a6226	N/A	■
a7035	N/A	■
a7240	N/A	■
a7245	N/A	■
a7750	7500031	■



### Seitengewichte 170 kg 5+5

Die Seitengewichte wiegen jeweils 17 kg und ergeben insgesamt 170 kg Heckgewicht. Montage als Gewichtspaket mit insgesamt 10 Gewichten (5+5)  
Diese Kombination ist nicht in Zusammenhang mit untere Panzerung HD geeignet.

755 xc	N/A	■
a6020	N/A	■
a6026	N/A	■
a60E1	N/A	■
a6226	N/A	■
a7035	N/A	■
a7240	N/A	■
a7245	N/A	■
a7750	7500061	■



### Untere Panzerung HD

Die untere Panzerung, wo die Platte hinten dicker ist, dient als praktisches Heckgewicht. Das 92-kg-Gewicht erhöht die Stabilität (Kipplast) erheblich, ohne die Länge der Maschine zu vergrößern.

755 xc	N/A	■
a6020	N/A	■
a6026	N/A	■
a60E1	N/A	■
a6226	N/A	■
a7035	N/A	■
a7240	N/A	■
a7245	N/A	■
a7750	7500030	■

# Kompletträder

## Bereifung GR

Reifen mit feinem Profildesign. Guter Grip, weicher Reifen, der sehr schonend zum Untergrund ist. Eignet sich für Arbeiten auf Rasenflächen, Kieswegen und Straßen. Der Reifen ist auch gut geeignet auf Schnee und Eis.

## Bereifung TR

Reifen mit Traktorprofil. Besonders griffig, geeignet für weichere Böden wie Erde, Sand und Kies. Das Reifenprofil sorgt dafür, dass der Reifen beim Fahren auf nassen Böden sauber bleibt.

## Bereifung IN

Robuster Universalreifen, der schweren Belastungen standhält. Geeignet für Arbeiten auf harten Untergründen wie Asphalt, Beton und gepacktem Kies.

## 755xc



**23 x 8,5 - 12 GR**  
99 cm  
7001856



**23 x 10,5 - 12 GR**  
110 cm  
7001857



**23 x 6,5 - 12 TR**  
93 cm  
7008278



**23 x 8,5 - 12 TR**  
103 cm  
7001855



**23 x 8,5 - 12 IN**  
105 cm  
7500437

## a6020



**23 x 8,5 - 12 GR**  
99 cm  
7007037



**23 x 10,5 - 12 GR**  
113 cm  
7004513



**23 x 12,5 - 12 GR**  
125 cm  
7004512



**23 x 10,5 - 12 TR**  
113 cm  
7500439



**23 x 8,5 - 12 IN**  
99 cm  
7004510

## a6026

## a60E1

## a6226

## a7035



**320/55 - 15 GR**  
127 cm\*  
7004565



**320/55 - 15 TR**  
127 cm\*  
7500440



**320/60 - 12 TR**  
127 cm\*  
7004563



**27 x 8,5 - 15 IN**  
105 cm\*\*  
7006083



**400/45 - 15,5 IN**  
142 cm\*\*\*  
7006348

## a7240

## a7245

## a7750



**320/55 - 15 GR**  
127 cm  
7500374



**320/55 - 15 TR**  
127 cm  
7500373



**320/60 - 12 TR**  
127 cm  
7500372



**27 x 8,5 - 15 IN**  
105 cm  
7500442



**400/45 - 15,5 IN**  
142 cm  
7500375

a7035: \*122 cm, \*\*100 cm, \*\*\*137 cm



**Oy Norcar Ab**  
Fabriksgatan 7  
FI-66900 Nykarleby  
FINLAND

Tel. +358 (0)6 7812 844  
info@norcar.com



**norcar**

www.norcar.com